



HANDLEIDING

# Prins Tiger – L

## Inhoudsopgave

1. Voorwoord.....	3
2. Algemeneveiligheidsbepalingen.....	4
3. Overzichtmachine en bedieningselementen .....	7
3.1 Overzicht machine en bedieningselementen.....	7
3.2 Overzicht Besturingselementen en Instrumentenpaneel.....	8
3.3 Schakelaars en hendels.....	18
3.4 Onderdelen van de carrosserie.....	33
3.5 Uitvoering met LPG -installatie.....	39
4. Controle vóór gebruik.....	47
5. Wekelijks onderhoud.....	60
6. Zelf onderhoud uitvoeren.....	64
7. Periodiek onderhoud.....	74
7.1 Tabel voor periodieke vervanging/verversing.....	74
7.2 Tabel voor periodiek onderhoud .....	76
8. Onderhoudsgegevens.....	98
9. Motorspecificaties.....	95
10. Wielen en Banden.....	96
10.1 Bandendruk.....	96
10.2 Overzicht Wielen en Banden.....	97



## 1. Voorwoord

Wij danken u voor de aankoop van deze Prins Tiger heftruck van Prins Maasdijk. In deze handleiding vindt u alle belangrijke gegevens die u nodig heeft bij het bedienen en onderhouden van uw heftruck. Voordat u de heftruck in gebruik neemt, raden wij aan deze handleiding heel zorgvuldig door te lezen. Wij adviseren andere gebruikers deze handleiding ook goed door te lezen. Bewaar na het bestuderen deze handleiding op een logische plaats, zodat u altijd beschikt over informatie wat betreft onderhoud, defecten en dergelijke.

Wilt u onderdelen bestellen voor uw Prins heftruck, of heeft u hierover vragen en/of opmerkingen, neem dan contact op met Prins Maasdijk. Indien u contact opneemt met Prins Maasdijk, vermeld dan te allen tijde het service- en serienummer van de heftruck. Deze staan vermeld op de plaatjes die gemonteerd zijn in de linker- en rechter bovenhoek van de stuurkolom.

## 2. Algemene Veiligheidsbepalingen

Bij het werken met en het onderhoud uitvoeren aan de heftruck moet u zich altijd bewust zijn van de gevaren die hiermee gepaard kunnen gaan. Let goed op de veiligheidsregels. Verzuim kan ernstig lichamelijk letsel aan u of anderen tot gevolg hebben.

De fabrikant kan niet elke onveilige situatie voorzien. U als gebruiker moet daarom ook toezien op uw eigen en andermans veiligheid tijdens het gebruik van en onderhoud uitvoeren aan de heftruck. Gebruik altijd de door de fabrikant aanbevolen gereedschappen en producten. Gebruik bij reparatie alleen de originele onderdelen.

### **Voor uw eigen en andermans veiligheid:**

- Overlaad de heftruck nooit boven het maximaal toegestane hefgewicht dat is aangegeven in het lastdiagram op de machine.
- Let goed op het lastdiagram, dit kunt u vinden op de motorkap van uw heftruck.
- Mocht u onverhoopt gedwongen worden de last op één vork te nemen, houd er dan rekening mee dat de maximale last wordt gehalveerd. Probeer dit echter zoveel mogelijk te voorkomen.
- Houd bij het rijden met lading uw snelheid laag (nooit topsnelheid!) en houd de lading zo laag mogelijk boven de grond.
- Houd bij een omhoog geheven lading de snelheid zo laag mogelijk en let op de doorrijhoogte van de heftruck.
- Verricht te allen tijde de nodige preventieve controles aan de heftruck alvorens u ermee gaat werken. Ga nooit met de heftruck aan het werk voor u hem volledig heeft gecontroleerd. Besteed hierbij vooral aandacht aan de banden, accu, remmen, stuurinrichting, het brandstofsysteem en de elektrische componenten. Dit voorkomt ongevallen.
- Vul nooit brandstof bij als de motor draait. Tijdens het tanken of het verversen/bijvullen van olie mag er niet gerookt worden en er mogen in de directe omgeving geen vuur en vonken aanwezig zijn. Tijdens het tanken komen explosieve gassen vrij.

- Verwijder na het tanken of olie verversen / bijvullen altijd gemorste vloeistof van de heftruck.
- Controleer de machine voor het tanken of olie verversen/bijvullen op olie- of brandstof vlekken en controleer waar deze vandaan komen. Zijn ze het gevolg van een technisch defect, repareer dit dan eerst voordat u met de heftruck gaat werken.
- Trek bij het verlaten van de heftruck altijd de handrem aan en zet de versnellingsbak in de neutrale stand.
- Een verkeerde zithouding kan aanleiding geven tot ongelukken. Stel daarom altijd eerst de stoel zo af, dat u alle hendels goed kunt bedienen en goed zicht heeft.
- Werk nooit met een heftruck zonder veiligheidskooi of rolbeugel (zoals standaard geleverd).
- Draag altijd een veiligheidsgordel als u gebruikmaakt van de heftruck.
- Rij altijd met een snelheid, waarbij u de heftruck goed onder controle heeft.
- Te hoge snelheid kan gevaarlijk zijn voor u en uw omgeving. Plotseling remmen, optrekken of draaien kan ook een gevaarlijke situatie veroorzaken.
- Werkt u op plaatsen met een beperkte doorrijhoogte, waarbij u naar binnen en naar buiten moet rijden, houd dan rekening met de volgende punten
  - Controleer altijd of er voldoende ruimte is naast en boven de heftruck.
  - Houd altijd alle lichaamsdelen binnen de veiligheidskooi, de handen aan het stuur en uw voeten op en/of bij de pedalen.
  - Voorkom gevaarlijke situaties tijdens het rijden.
- Bedien de hendels met beleid. Dit verlengt de levensduur van uw heftruck aanzienlijk en vergroot de veiligheid.
- Laat nooit personen onder de vorken met lading door lopen. Dit is erg gevaarlijk.
- Laat nooit iemand meerijden op de heftruck en gebruik de vorken niet om iemand op te tillen.

- Laat lading altijd langzaam zakken en doe dit met een horizontale vork of met een licht naar achter hellende vork. Doe dit nooit met een naar voren hellende vork.
- De staat van de machine kan worden gecontroleerd aan de hand van talrijke factoren.
- Veranderingen in geluid, trillingen of reacties op bedieningshendels kunnen een aanwijzing zijn voor defecten of gebreken. Vermoedt u een defect, zet dan direct de heftruck aan de kant en stop de motor. Controleer de oorzaak en neem de nodige maatregelen.

Tabel 2.1 | Betekenis van veiligheidssymbolen

 <p>Volg de aanwijzingen voor gebruik en veiligheid</p>	 <p>Draag veiligheidsbril en beschermende kleding</p>
 <p>Roken en open vuur verboden</p>	 <p>Elektrolyt is sterk bijtend</p>



Verbinders onder spanning, vermijd contact



Ruimten waar batterijen staan of geladen worden, moeten voldoende worden geventileerd

## 3. Overzicht machine en bedieningselementen

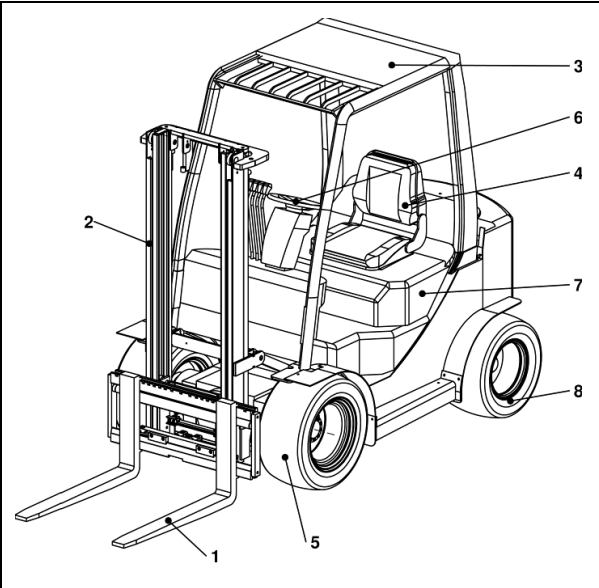
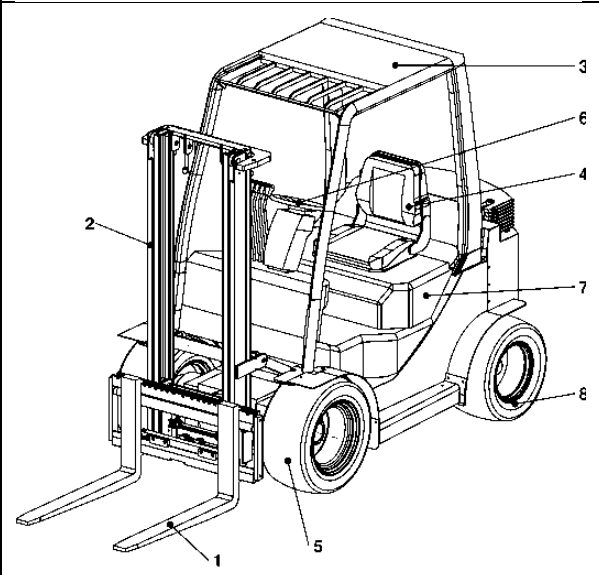

### 3.1 Overzicht machine

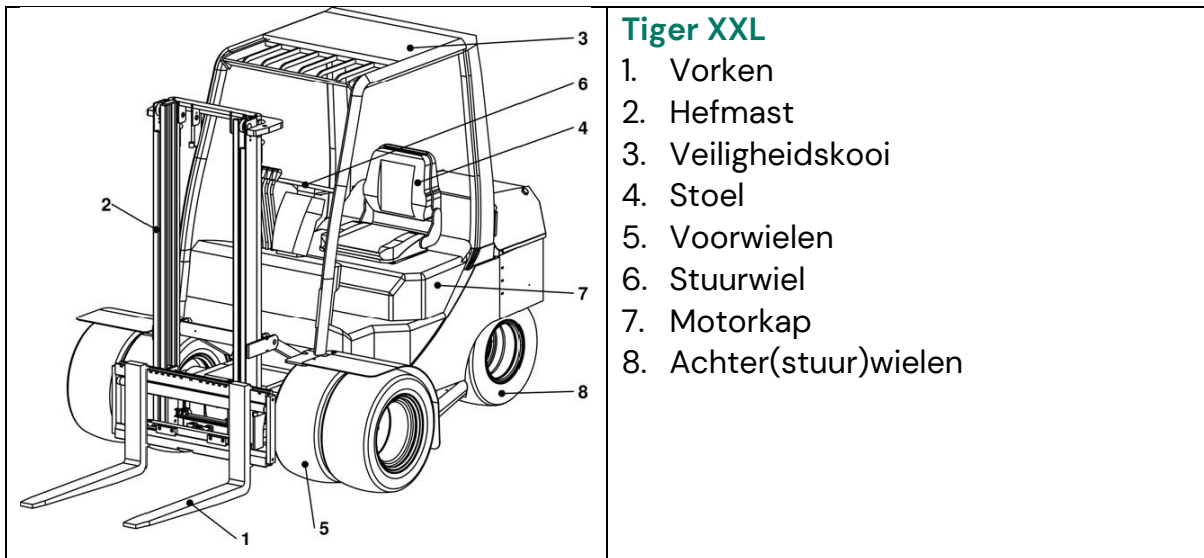
	<p><b>Tiger L</b></p> <ol style="list-style-type: none"> <li>1. Vorken</li> <li>2. Hefmast</li> <li>3. Veiligheidskooi</li> <li>4. Stoel</li> <li>5. Voorwielen</li> <li>6. Stuurwiel</li> <li>7. Motorkap</li> <li>8. Achter(stuur)wielen</li> </ol>
	<p><b>Tiger XL</b></p> <ol style="list-style-type: none"> <li>1. Vorken</li> <li>2. Hefmast</li> <li>3. Veiligheidskooi</li> <li>4. Stoel</li> <li>5. Voorwielen</li> <li>6. Stuurwiel</li> <li>7. Motorkap</li> <li>8. Achter(stuur)wiel</li> </ol>



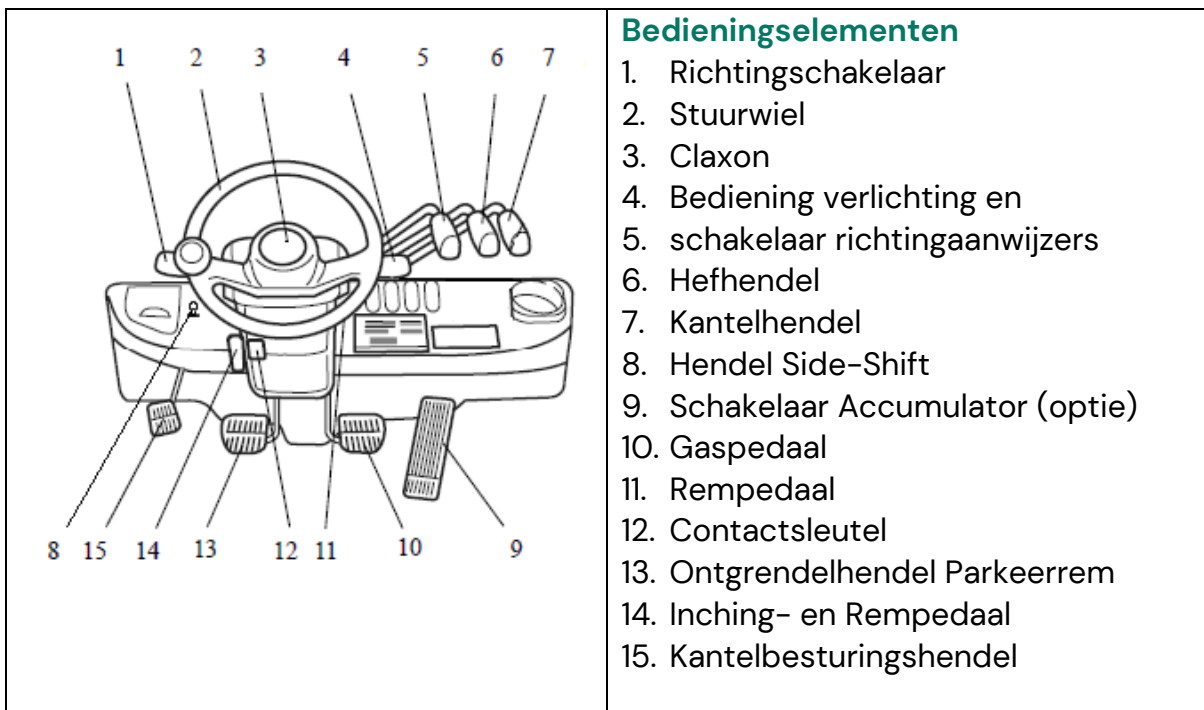

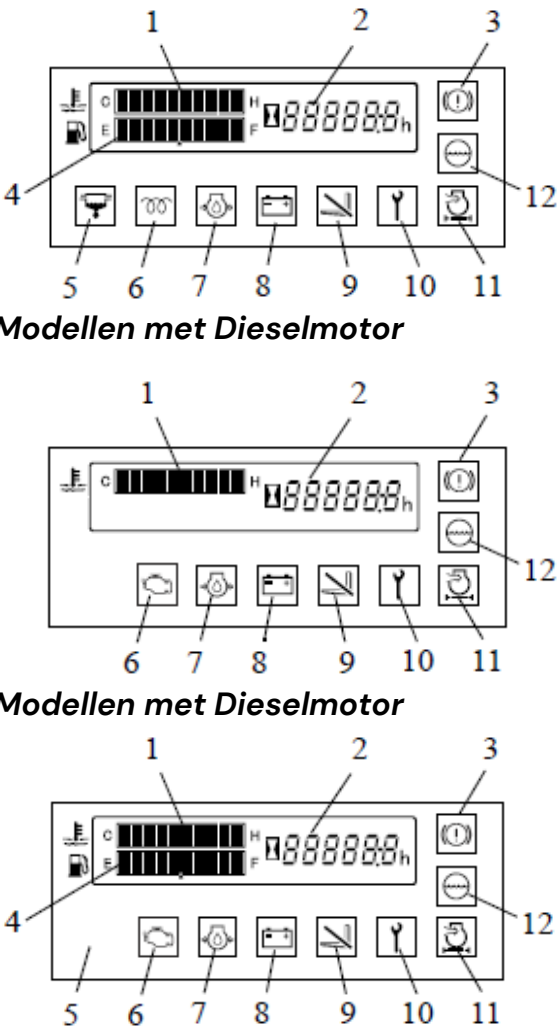
### 3.2 Overzicht Besturingselementen en Instrumentenpaneel

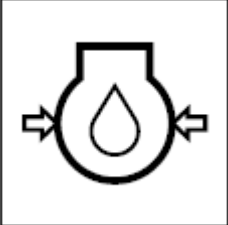

 <p><b>Modellen met Dieselmotor</b></p> <p><b>Modellen met Dieselmotor</b></p> <p><b>Modellen met Benzine/LPGmotor</b></p>	<p><b>Signalering</b></p> <ol style="list-style-type: none"> <li>1. Watertemperatuurmeter</li> <li>2. Urenteller</li> <li>3. Waarschuwinglampje remmen (OK-monitor: optie)</li> <li>4. Brandstofmeter (Modellen met diesel- en benzine-/LPG-motor)</li> <li>5. Waarschuwinglampje sedimenten (uitvoeringen met dieselmotor)</li> <li>6. Voorgloei-indicatielampje (uitvoeringen met dieselmotor) Motorcontrolelampje (uitvoeringen met LPG- en benzinemotor/LPGmotor)</li> <li>7. Waarschuwinglampje motoroliedruk</li> <li>8. Waarschuwinglampje opladen</li> <li>9. OPS-lampje</li> <li>10. Diagnoselampje</li> <li>11. Waarschuwinglampje luchtfilter (OK-monitor: optie)</li> <li>12. Waarschuwinglampje koelvloeistofpeil (OK-monitor: optie)</li> </ol>
 <p><b>Starten</b></p>	<p><b>Controlemethode met waarschuwinglampjes</b></p> <p>Controleer of alle waarschuwinglampjes branden als u de contactsleutel op ON zet.</p> <p><i>Opmerking:</i> Gebruik de bedieningsschakelaar voor de verlichting om het</p>

	<p>meterverlichtingslampje te controleren.</p> <p>► Let op!</p> <ul style="list-style-type: none"> <li>• Het voorgloei-indicatielampje (uitvoeringen met dieselmotor) gaat slechts 2 seconden branden als de temperatuur van de motorkoelvloeistof hoger dan 50 °C is.</li> <li>• Neem contact op met Prins Maasdijk voor een inspectie als een lampje niet gaat branden.</li> </ul>
	<p><b>De urenteller fungeert ook als diagnoselampje</b></p> <p>De urenteller is actief als de contactsleutel op ON is gezet. Deze geeft het totaal aantal gebruiksuren van het voertuig aan.</p> <p>De eenheid van het cijfer rechts is 1/10 uur. Gebruik deze meter voor de intervallen voor het periodieke onderhoud en het registreren van de gebruiksuren.</p> <p>Als er zich een afwijking voordoet aan het voertuig (diagnoselampje gaat branden of knipperen), dan worden de storingscode en urenteller om de beurt Weergegeven.</p> <p>► Let op!</p> <ul style="list-style-type: none"> <li>• Wanneer er een storingscode wordt weergegeven, moet u het voertuig op een veilige plek parkeren en contact opnemen met Prins Maasdijk voor een inspectie.</li> </ul>

	<p><b>Waarschuwinglampje motoroliedruk</b></p> <p>Dit lampje gaat branden om een lage motoroliedruk weer te geven terwijl de motor draait.</p> <ol style="list-style-type: none"> <li>1. Onder normale omstandigheden gaat het lampje branden als de contactsleutel op ON wordt gezet en gaat het uit als de motor wordt gestart.</li> <li>2. Als het lampje gaat branden terwijl de motor draait, is het motoroliepeil laag of is er een storing in het smeersysteem. Zet de machine meteen stil en neem contact op met uw dealer voor inspectie en reparatie.</li> </ol> <p><i>Opmerking:</i> Het 'waarschuwinglampje motoroliedruk' geeft niet het oliepeil aan. Controleer het oliepeil met behulp van de oliepeilstok voordat u het voertuig gebruikt</p>
	<p><b>Waarschuwinglampje Sedimenter</b> (uitvoeringen met dieselmotor)</p> <p>De sedimenter is een apparaat dat water van brandstof scheidt.</p> <ol style="list-style-type: none"> <li>1. Het waarschuwinglampje gaat branden om aan te geven dat het water in de sedimenter het vooraf ingestelde niveau overschrijdt terwijl de motor draait.</li> <li>2. Onder normale omstandigheden gaat het lampje branden als de contactsleutel op ON wordt gezet en gaat het uit als de motor wordt gestart.</li> </ol>

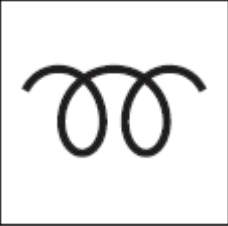
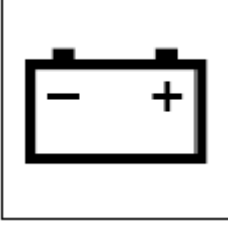

	<p>3. Als het lampje gaat branden terwijl de motor draait, moet u het water meteen aftappen. (Zie het deel “Zelf onderhoud uitvoeren” voor instructies voor het aftappen.)</p> <p>► Let op!</p> <ul style="list-style-type: none"> <li>Als u het voertuig blijft gebruiken terwijl het lampje brandt, kan de injectiepomp vastlopen met schade tot gevolg. Tap het water altijd af als het waarschuwingslampje brandt</li> </ul>
	<p><b>Voorgloei-indicatielampje (uitvoeringen met dieselmotor)</b></p> <p>Geeft de verhitting van de gloeibougies weer. Als de contactsleutel op ON wordt gezet, gaat het lampje branden en worden de gloeibougies opgewarmd. Het lampje gaat automatisch uit als de gloeibougies voldoende verhit zijn. De motor start eenvoudig zodra de gloeibougies verhit zijn.</p> <p><i>Opmerking:</i> Het voorgloei-indicatielampje brandt gedurende 2 seconden als de temperatuur van de motorkoelvloeistof hoger dan 50 °C is.</p>
	<p><b>Waarschuingslampje opladen</b></p> <ol style="list-style-type: none"> <li>Dit lampje gaat branden om aan te geven dat er een afwijking in hetopladsysteem is terwijl de motor draait.</li> <li>Onder normale omstandigheden gaat het lampje branden als de</li> </ol>

	<p>contactsleutel op ON wordt gezet en gaat het uit als de motor wordt gestart.</p> <p>3. Stop onmiddellijk als het lampje brandt terwijl de motor draait en parkeer het voertuig op een veilige plek. Zet de motor uit en inspecteer – nadat de motor is afgekoeld – de ventilatorriem op scheuren of loszitten en stel eventueel af. Start de motor opnieuw.</p> <p>Als het lampje niet uit gaat, is er mogelijk een storing in het elektrische systeem. Neem onmiddellijk contact op met Prins Maasdijk voor een inspectie en reparatie.</p>
	<p><b>OPS-lampje</b></p> <p>Als de bestuurder van de stoel stapt, gaat het OPS-lampje branden om aan te geven dat het OPS-systeem werkt. (Als de bestuurder binnen 2 seconden weer op de bestuurdersstoel zit, kan het hanteren van ladingen worden voortgezet.) Zet de bedieningshendel in een dergelijke situatie in de neutrale stand en ga weer op de bestuurdersstoel zitten.</p> <p>► Let op!</p> <p>In de volgende gevallen kan er een storing in het OPS-systeem zijn opgetreden. Parkeer het voertuig op een veilige plek en neem contact op met Prins Maasdijk voor een inspectie.</p> <ul style="list-style-type: none"> <li>• Als de bestuurder de bestuurdersstoel verlaat, gaat het OPS-lampje niet branden.</li> </ul>

	<ul style="list-style-type: none"> <li>• Zelfs als de bestuurder weer op de bestuurdersstoel gaat zitten, gaat het</li> <li>• OPS-lampje niet uit.</li> </ul>
	<p><b>Watertemperatuurmeter</b> Geeft de temperatuur van de motorcoolvloeistof aan.</p> <ol style="list-style-type: none"> <li>1. Deze meter werkt alleen als de contactsleutel op ON staat; de koelwatertemperatuur wordt op een schaal van 0 tot 10 (van links naar rechts) weergegeven.</li> <li>2. De bestuurder wordt gewaarschuwd als de watertemperatuur 115 °C of hoger is (8 blokjes op de schaal), bij 9 en 10 begint het lampje te knipperen.</li> <li>3. Tijdelijke oververhitting kan het gevolg zijn van lekkende coolvloeistof, een laag motorcoolvloeistofpeil, loszittende ventilatorriem of andere problemen in het koelsysteem. Neem contact op met Prins Maasdijk voor een inspectie.</li> </ol>
	<p><b>Brandstofmeter (Modellen met dieselmotor en benzine-/ LPGmotor)</b> Deze geeft de hoeveelheid resterende brandstof in de tank aan op een schaal van 1 tot 10. De eerste twee blokjes gaan knipperen om de bestuurder te waarschuwen dat het niveau van de resterende brandstof laag is.</p> <p>Het duurt even voordat de indicatie weer stabiel is nadat u hebt getankt en de contactsleutel naar ON hebt gedraaid.</p>

	<p><i>Opmerking:</i></p> <ul style="list-style-type: none"> <li>• Als het werkterrein niet gelijkmatig is, moet u er rekening mee houden dat mogelijk niet het juiste brandstofniveau wordt weergegeven.</li> <li>• Zodra de meter begint te knippen, moet u zo snel mogelijk tanken.</li> </ul> <p>Bij dieseluitvoeringen moet u op tijd tanken, want als de tank helemaal leeg is, moet u de lucht uit het brandstoftoevoersysteem aftappen.</p>
	<p><b>Diagnoselampje</b></p> <p>Als er een afwijking wordt geregistreerd door het OPS-systeem of de minihendel, dan gaan de betreffende lampjes branden of knippen om de bestuurder te waarschuwen; de storingscode wordt op het display van de urenteller weergegeven.</p> <p>Als een van de volgende omstandigheden plaatsvindt, kan er een afwijking zijn in het systeem. Neem contact op met Prins Maasdijk voor een inspectie.</p> <ul style="list-style-type: none"> <li>• Het lampje brandt niet op als de contactsleutel op ON wordt gezet.</li> <li>• Het lampje gaat branden als de contactsleutel langere tijd op ON staat.</li> <li>• Het lampje knippert als de contactsleutel op ON is gezet.</li> </ul> <p>► Let op!</p> <ul style="list-style-type: none"> <li>• Als u het voertuig blijft gebruiken terwijl het diagnoselampje aan is of</li> </ul>

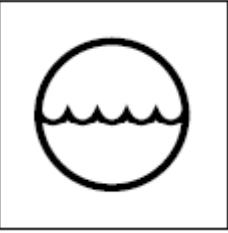
	<p>knippert, kan dit tot een storing leiden. Stop alle handelingen en parkeer het voertuig op een veilige plek als het lampje brandt of knippert. Neem contact op met Prins Maasdijk voor een inspectie. (Bij uitvoeringen met dieselmotor kan het diagnoselampje tijdens het opwarmen van de motor na een koude start branden, maar dit duidt niet op een storing.)</p> <ul style="list-style-type: none"> <li>Als de bestuurder lange tijd op de bestuurdersstoel blijft zitten terwijl de contactsleutel op OFF staat, kan het diagnoselampje gaan knipperen zodra de contactsleutel op ON wordt gezet. Als dit gebeurt, ga dan uit de stoel. Het diagnoselampje gaat dan uit.</li> </ul>
 <ol style="list-style-type: none"> <li>1. Waarschuwinglampje</li> <li>2. remmen</li> <li>3. Waarschuwinglampje koelvloeistofpeil</li> <li>4. Waarschuwinglampje luchtfilter</li> </ol>	<p><b>OK-monitor (optie)</b></p> <p>Registreert het motorkoelvloeistofpeil, het remvloeistofpeil, de status van een verstopt luchtfilter en de status van de parkeerrem. Het lampje gaat branden om een probleem aan te geven. Als het lampje gaat branden terwijl de contactsleutel op ON staat (ongeacht het motortoerental), dan kan er een storing in het betreffende onderdeel zijn. Neem contact op met Prins Maasdijk voor een inspectie.</p> <p>► Let op!</p> <ul style="list-style-type: none"> <li>Voer altijd vóór gebruik een controle uit. Vertrouw niet op de OKmonitor, ook al gaat deze niet branden.</li> </ul>

	<p><b>Waarschuingslampje koelvloeistofpeil</b></p> <ol style="list-style-type: none"> <li>1. Als het koelvloeistofpeil van de reservetank van de radiator laag wordt, gaat het indicatielampje branden om de bestuurder te waarschuwen.</li> <li>2. Als het lampje gaat branden terwijl de motor draait, dan geeft dit mogelijk een gebrek aan koelvloeistof aan. Stop de motor en controleer het koelvloeistofpeil in de reservetank van de radiator en de radiator zelf. Voordat u het koelvloeistofpeil in de radiator controleert, moet u eerst wachten tot deze is afgekoeld omdat deze bij verhitting mogelijk onder druk staat.</li> <li>3. Zelfs als het waarschuingslampje voor koelvloeistof niet brandt, moet u het koelvloeistofpeil controleren voordat u het voertuig gaat gebruiken.</li> </ol>
	<p><b>Waarschuingslampje luchtfilter</b></p> <ol style="list-style-type: none"> <li>1. Het lampje gaat branden als een van de elementen van het luchtfilter verstopt raakt terwijl de motor draait.</li> <li>2. Onder normale omstandigheden gaat het lampje branden als de contactsleutel op ON wordt gezet en gaat het uit als de motor wordt gestart.</li> <li>3. Stop alle handelingen en parkeer het voertuig op een veilige plek als het lampje gaat branden terwijl de motor draait. Stop de motor en reinig het element en de stofkap. Lees het hoofdstuk Wekelijkse</li> </ol>

	inspectie voor meerinformatie over de reinigingsmethode.
--	--

### 3.3 Schakelaars en hendels

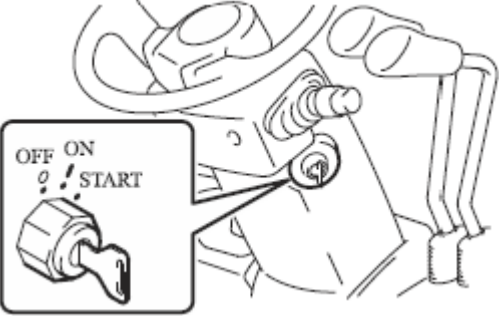
	<p><b>Contactsleutel</b></p> <p>O [OFF] – Motor is uit. In deze stand kunt u de sleutel uithet contact halen.</p> <p>I [ON] – Motor kan worden bediend. Bevindt zich een positie verder (met de klok mee) dan de stand O [OFF]. De inlaatverwarming wordt voor het starten voorverwarmd bij uitvoeringen met dieselmotor.</p> <p>START – Motor, startpositie. Bevindt zich een positie verder (met de klok mee) dan de stand I [ON]. Laat de sleutel los nadat de motor is gestart; de sleutel gaat automatisch terug naar de stand I [ON]. In de uitvoering met koppelomvormer start de motor niet voordat de bedieningshendel in de normale stand staat.</p> <p>► Let op!</p> <ul style="list-style-type: none"> <li>• Gebruik de contactsleutel alleen als u op de bestuurdersstoel zit. Anders kan de vork ongecontroleerd gaan bewegen en een ongeval veroorzaken.</li> <li>• Als het OPS-lampje brandt, zet dan iedere hendel in de neutrale stand en ga op de bestuurdersstoel zitten.</li> <li>• Controleer daarna of het lampje uit is.</li> </ul>
---	---

	<ul style="list-style-type: none"><li>• Laat de schakelaar niet in de stand [ON] staan als de motor uit is. Hierdoor kan de accu leeg lopen.</li><li>• Zet de schakelaar niet op de stand START als de motor draait.</li><li>• Uit veiligheidsoverwegingen raden wij u aan om de motor van een voertuig alleen te starten als de schakel-hendel van de transmissie in de neutrale stand staat.</li><li>• Activeer de startmotor niet langer dan 30 seconden achter elkaar. Zet de schakelaar weer in de stand [OFF] en wacht minimaal 30 seconden voordat u probeert te starten.</li><li>• Bij een contactsleutel met antiherstart (optioneel verkrijgbaar) moet u de schakelaar in de stand [OFF] zetten voordat u de motor opnieuw probeert te starten.</li><li>• kan de vork niet omlaag, zelfs niet als de hendel wordt</li><li>• bediend. Maar als u op de bestuurdersstoel zit en de</li><li>• contactsleutel op ON zet, kunt u de vork omlaag zetten.</li><li>• (uitgezonderd uitvoeringen met minihendel). Gebruik de</li><li>• hefhendel alleen als u in het voertuig zit en de motor hebt</li><li>• gestart. (contactsleutel op OFF = heffen vergrendeld)</li><li>• Als het diagnoselampje niet uit gaat, ook al zit de bestuurder op de bestuurdersstoel, dan kan de accuspanning laag zijn. In dergelijke gevallen mag u het voertuig niet besturen zolang het lampje brandt, anders werkt het voertuig mogelijk</li></ul>
--	--

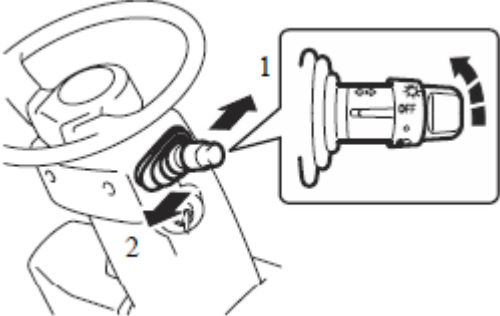
	<p>niet goed. Als u verplicht bent het voertuig te besturen, doe dit dan met uiterstevoorzichtigheid.</p> <p>Zet de machine stil en vraag Prins Maasdijk een inspectie uit te voeren als het lampje niet binnen 1-2 minuten nadat de motor is gestart uit gaat of wanneer u de motor een tijdje met een hoog toerental laat draaien. (Voor voertuigen met dieselmotor: het diagnoselampje kan even blijven branden om de motor na een koude start op te warmen. Dit duidt echter niet op een storing of defect in de motor.)</p>
 <ol style="list-style-type: none"> <li>1. Richtingaanwijzer links</li> <li>2. Richtingaanwijzer rechts</li> </ol>	<p><b>Geïntegreerde schakelaar voor verlichting en richtingaanwijzers</b></p> <p>Deze schakelaar met twee standen kan worden gebruikt voor de verlichting en voor de richtingaanwijzers.</p> <p><b>Schakelaar voor verlichting</b></p> <p>Ongeacht de stand van de contactsleutel kunt u met deze schakelaar de lichten aan- en uitzetten. Deze schakelaar heeft twee standen. Hieronder wordt aangegeven welke verlichting wordt ingeschakeld in de verschillende standen.</p> <p>► Let op!</p> <ul style="list-style-type: none"> <li>• Laat de lampen (bijvoorbeeld koplampen) niet langere tijd branden als de motor uit is. Hierdoor kan de accu leeg lopen en kan de motor daarna niet meer starten.</li> </ul>

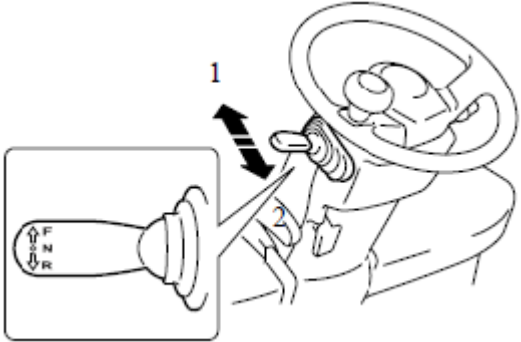
	<p><b>Schakelaar voor richtingaanwijzers</b>          Hiermee gaan de richtingaanwijzers knipperen.          Links afslaan – Naar voren duwen          Rechts afslaan – Naar achter trekken          De richtingaanwijzer werkt alleen als de contactsleutel op ON staat. De hendel voor de richtingaanwijzers gaat automatisch terug naar de oorspronkelijke stand als u de bocht hebt gemaakt.</p>
	<p><b>Bedieningshendel</b>          Hendel om te schakelen tussen voorwaarts en achterwaarts.          Voorwaarts – Naar voren duwen          Achterwaarts – Naar achteren trekken          De neutrale stand is in het midden tussen de standen vooruit en achteruit.</p> <p><i>Opmerking:</i>          Laat het gaspedaal volledig los, zet de bedieningshendel in de neutrale stand en ga op de bestuurdersstoel zitten als het OPS-systeem is geactiveerd. U kunt nu weer rijden. (Er kan alleen met de machine worden gereden als de bedieningshendel in de neutrale stand staat, ook al zit de bestuurder op de bestuurdersstoel.)</p> <p>► Let op!</p> <ul style="list-style-type: none"> <li>• De motor kan alleen worden gestart als de bedieningshendel in de neutrale stand staat.</li> </ul> <p>Stop het voertuig voordat u wisselt tussen vooruit- en achteruitrijden.</p> <p><b>Blokkeerfunctie koppelvormer (optie)</b></p>

	<p>Als u met hoge snelheid rijdt en de bedieningshendel in een andere stand zet dan de huidige rijrichting, dan blokkeert deze functie automatisch het rijden en wordt de koppelvormer in de neutrale stand gezet. Zodra de snelheid onder de ingestelde snelheid komt terwijl het voertuig in neutrale stand staat, wordt de rijrichting automatisch gewisseld.</p> <p>Als u de rijrichting wilt wijzigen, gebruik dan de bedieningshendel als de rijnsnelheid voldoende is afgenomen. Neem contact op met Prins Maasdijk als u de snelheidsinstelling wilt wijzigen.</p> <p>► Let op!</p> <ul style="list-style-type: none"><li>• Als de blokkering is geactiveerd, moet u het gaspedaal loslaten en de rem gebruiken om de snelheid te verlagen. Als het voertuig stilstaat, kunt u langzaam het gaspedaal weer intrappen om verder te rijden. Als u de blokkering opheft terwijl u het gaspedaal ingetrapt houdt, dan kunnen de wielen gaan slippen.</li><li>• Wissel niet tussen vooruit- en achteruitrijden ophellingen. Als de bedieningshendel wordt gebruikt terwijl u een helling afrijdt, dan werkt de blokkeringsfunctie van de koppelvormer mogelijk niet goed.</li></ul>
--	--

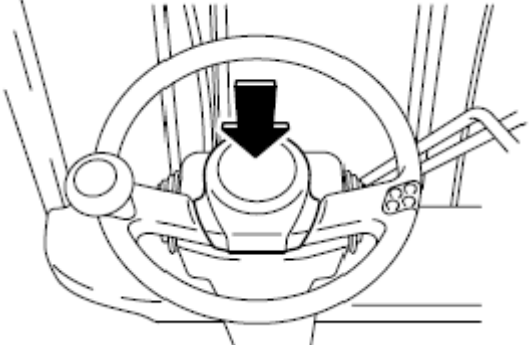
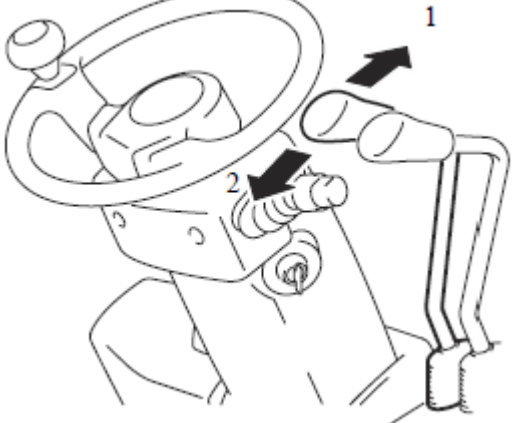
	<p><b>Claxon</b></p> <p>Druk op de knop in het midden van het stuurwiel om de claxon te activeren. De claxon wordt ook geactiveerd als de contactsleutel op OFF staat.</p>
 <p>1. Omlaag 2. Omhoog</p>	<p><b>Hefhendel</b></p> <p>Hiermee kunt u de vork omhoog en omlaag zetten.</p> <p>Omhoog – Naar achter trekken Omlaag – Naar voren duwen</p> <p>De hefsnelheid kan worden bepaald door het intrappen van het gaspedaal en het naar achter trekken van de hendel. De daalsnelheid kan alleen worden bepaald door het naar voren duwen van de hendel.</p> <p>► Let op!</p> <ul style="list-style-type: none"> <li>• Laat het gaspedaal volledig los, zet de bedieningshendel in de neutrale stand en ga op de bestuurdersstoel zitten als het OPS-systeem is geactiveerd. U kunt nu weer rijden. (Als u op de stoel gaat zitten terwijl u de hefhendel omhoog zet, reageert de vork 1 seconde later.)</li> <li>• Als u op de stoel zit terwijl u de hefhendel omlaag zet, dan gaat de vork niet omlaag, vanwege de functie.</li> </ul> <p>Terug naar neutraal.</p> <ul style="list-style-type: none"> <li>• Gebruik de hefhendel alleen als u goed op de stoel zit.</li> <li>• Als de motor is uitgeschakeld (contactsleutel op OFF) en als u de</li> </ul>

	<p>hefhendel naar beneden duwt, gaat de vorkniet omlaag. Als de bestuurder echter normaal op de stoel zit en daarna de contactsleutel op ON zet, gaat de vork omlaag, ook al is de motor uit. (Geldt niet voor uitvoeringen met minihendel of joystick).</p>
 <p>1. Ontgrendelingsbout hefvergrendeling</p>	<p><b>Hefvergrendeling met behulp van contactsleutel</b></p> <p>Als de contactsleutel op OFF staat, gaat de vork niet omlaag, ook al wordt de hefhendel geactiveerd. Maar als de bestuurder goed op de stoel zit en de contactsleutel op ON zet, gaat de vork omlaag, ook al is de motor uit (behalve bij uitvoeringen met een minihendel / joystick).</p> <p>Als de contactsleutel om wat voor reden dan ook niet op ON kan worden gezet, moet u de handklep op de olieregelklep onder de voetenplank losmaken en de hefhendel naar beneden duwen.</p> <p>Sluit en vergrendel de klep weer zodra de vork is gedaald met behulp van de ontgrendelingsbout van de hefvergrendeling</p>

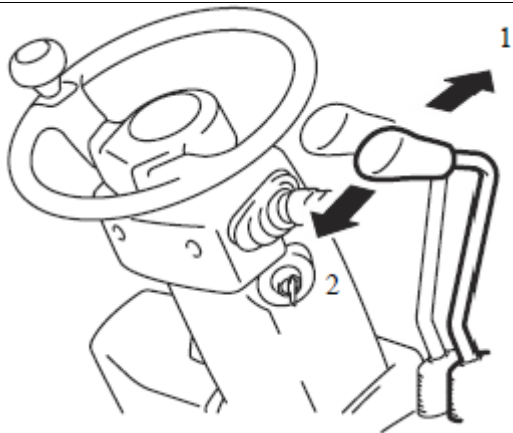

1. Voorwaarts kantelen
2. Achterwaarts kantelen

### Kantelhendel

Kantelt de mast voorwaarts en achterwaarts.

Voorwaarts – Naar voren duwen

Achterwaarts – Naar achter trekken

De voorwaartse en achterwaartse kantelsnelheid kan worden ingesteld door het intrappen van het gaspedaal en het indrukken van de hendel.

#### ► Let op!

- Zorg dat de bedieningshendels voor het laden/lossen in de neutrale stand staan voordat u weer op de bestuurdersstoel gaat zitten. Wanneer u dit niet doet, beginnen de functies voor laden / lossen 1 seconde nadat de bestuurder weer op de stoel zit met bewegen.
- Bedien de kantelhendel altijd terwijl u op de bestuurdersstoel zit.
- Laat het gaspedaal volledig los, zet de kantelhendel in de neutrale stand en ga op de bestuurdersstoel zitten als het OPS-systeem is geactiveerd. (Als de bestuurder op de bestuurdersstoel zit zonder dat hij de bedieningshendels voor laden/lossen in de neutrale stand zet, beginnen de functies voor laden/lossen 1 seconde later.)

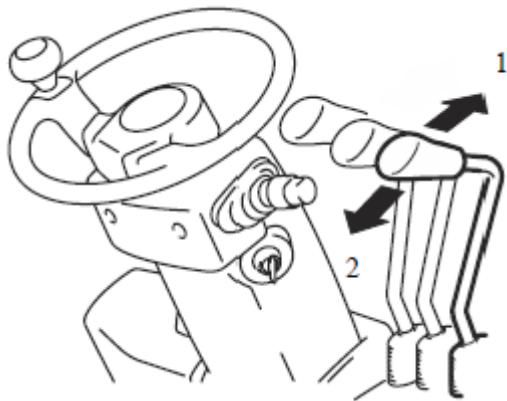

1. Verplaatsing naar links
2. Verplaatsing naar rechts

### Hendel voor de side-shift

Schuift de vorkwagen naar links of naar rechts.

Links – Duw naar voren

Rechts – Trek naar achteren

#### ► Let op!

- Zorg dat de bedieningshendels voor het laden / lossen in de neutrale stand staan voordat u weer op de bestuurdersstoel gaat zitten. Wanneer u dit niet doet, beginnen de functies voor laden / lossen 1 seconde nadat de bestuurder weer op de stoel zit met bewegen.
- Bedien de hendel voor de side-shift altijd terwijl u op de bestuurdersstoel zit.
- Als het OPS-systeem in werking is geweest, laat dan het gaspedaal volledig los, zet de hendel voor de sideshift in de neutrale stand en ga op de bestuurdersstoel zitten om de functie weer in te schakelen. (Als de bestuurder op de bestuurdersstoel zit zonder dat hij de bedieningshendels voor laden/lossen in de neutrale stand zet, beginnen de functies voor laden/lossen 1 seconde later.)



### Minihendel (optie)

#### Bedieningshendel

Hendel om te schakelen tussen voorwaarts en achterwaarts.

Voorwaarts – Naar voren duwen

Achterwaarts – Naar achteren trekken

De snelheid van vooruit- en achteruitrijden kan worden

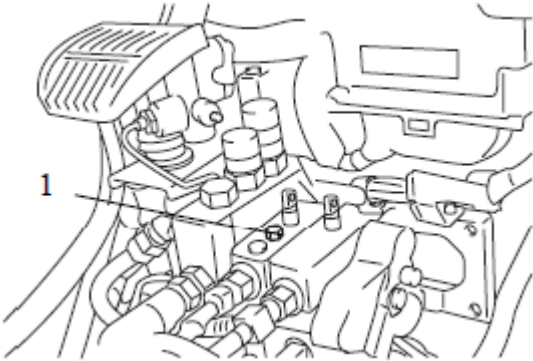
	<p>gewijzigd door het intrappen van het gaspedaal.</p> <p><i>Opmerking:</i></p> <ul style="list-style-type: none"> <li>• Stop het voertuig voordat u wisselt tussen vooruit- en achteruitrijden.</li> <li>• Laat het gaspedaal volledig los, zet de bedieningshendel in de neutrale stand en ga op de bestuurdersstoel zitten zodra het OPS-systeem is geactiveerd. U kunt nu weer rijden.</li> <li>• Bedien de bedieningshendel alleen terwijl u op de bestuurdersstoel zit.</li> <li>• Afhankelijk van de voertuigspecificaties kan de stand van de bedieningshendel variëren.</li> </ul>
 <p>1. Omhoog 2. Omlaag</p>  <p>1. Ontgrendelingsbout hefvergrendeling</p>	<p><b>Hefhendel</b></p> <p>Heffen en dalen van de vork. Omhoog – Naar achter trekken Omlaag – Naar voren duwen</p> <p>De hefsnelheid kan worden gewijzigd door het intrappen van het gaspedaal en het naar achter trekken van de hefhendel. De daalsnelheid kan worden gewijzigd door de hefhendel naar voren te duwen.</p> <p><i>Opmerking:</i></p> <ul style="list-style-type: none"> <li>• Laat het gaspedaal volledig los, zet alle bedieningshendels in de neutrale stand en ga op de bestuurdersstoel zitten zodra het OPS-systeem is geactiveerd. U kunt nu weer rijden.</li> <li>• Als u weer op de stoel zit terwijl u de hefhendel omlaag zet, dan gaat de vork niet omlaag, vanwege de functie voor terug naar neutraal.</li> </ul>

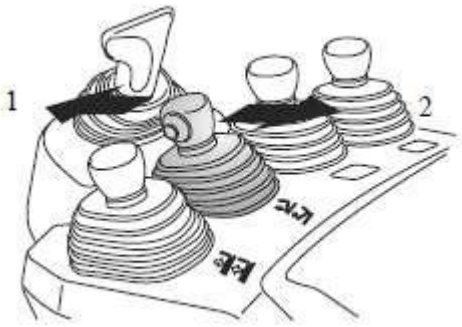
	<ul style="list-style-type: none"> <li>• Bedien de hefhendel altijd terwijl u op de bestuurdersstoel zit.</li> <li>• Als de contactsleutel op OFF staat, gaat de vork niet omlaag, ook al wordt de hendel geactiveerd.</li> <li>• (Hefvergrendeling met behulp van contactsleutel)</li> <li>• Als de vork niet daalt vanwege een storing in het systeem of een andere oorzaak, dan kan deze omlaag worden gezet door de ontgrendelingsbout voor de hefvergrendeling te openen.</li> <li>• Als u de vork omlaag zet door de ontgrendelings-bout voor de hefvergrendeling open te draaien, moet u daarna de bout weer sluiten en vergrendelen.</li> </ul>
 <ol style="list-style-type: none"> <li>1. Voorwaarts kantelen</li> <li>2. Achterwaarts kantelen</li> </ol>	<p><b>Kantelhendel</b></p> <p>Kantelt de mast voorwaarts en achterwaarts.</p> <p>Voorwaarts – Naar voren duwen Achterwaarts – Naar achter trekken</p> <p>De voorwaartse of achterwaartse kantelsnelheid kan worden gewijzigd door het gaspedaal in te trappen en de hendel te gebruiken.</p> <p>Opmerking:</p> <ul style="list-style-type: none"> <li>• Laat het gaspedaal volledig los, zet alle bedieningshendels in de neutrale stand en ga op de bestuurdersstoel zitten zodra het OPS-systeem is geactiveerd. U kunt nu weer rijden.</li> <li>• Bedien de kantelhendel altijd alleen terwijl u goed op de bestuurdersstoel zit.</li> </ul>

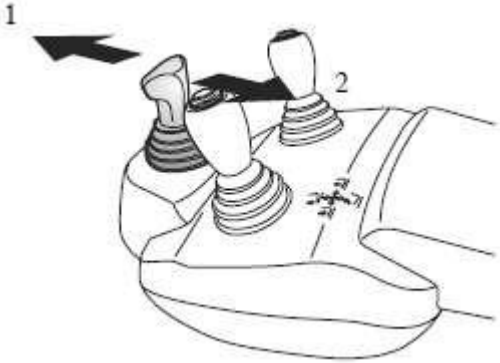
	<p><b>Hendel voor hulpstukken</b></p> <p>Voor bediening van het hulpstuk. De snelheid van het hulpstuk kan worden gewijzigd met het intrappen van het gaspedaal en het gebruik van de hendel.</p> <p><i>Opmerking:</i></p> <ul style="list-style-type: none"> <li>• Laat het gaspedaal volledig los, zet alle bedieningshendels in de neutrale stand en ga op de bestuurdersstoel zitten zodra het OPS-systeem is geactiveerd. U kunt nu weer rijden.</li> <li>• Bedien de hendel van het hulpstuk altijd alleen terwijl u op de bestuurdersstoel zit.</li> </ul>
 <p>1. Vooruit 2. Achteruit</p>	<p><b>Joystick (optie)</b></p> <p><b>Bedieningshendel</b></p> <p>Hendel om te schakelen tussen voorwaarts en achterwaarts.          Voorwaarts – Naar voren duwen          Achterwaarts – Naar achteren trekken          De snelheid van vooruit- en achteruitrijden kan worden gewijzigd met het intrappen van het gaspedaal.</p> <p><i>Opmerking:</i></p> <ul style="list-style-type: none"> <li>• Stop het voertuig voordat u wisselt tussen vooruit en achteruitrijden.</li> <li>• Laat het gaspedaal volledig los, zet de bedieningshendel in de neutrale stand en ga op de bestuurdersstoel zitten zodra het OPS-systeem is geactiveerd. U kunt nu weer rijden.</li> </ul>

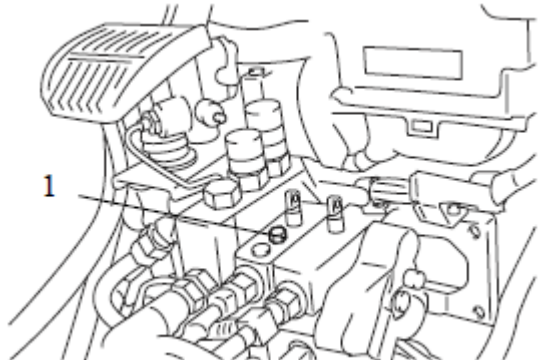
	<ul style="list-style-type: none"> <li>• Bedien de bedieningshendel altijd alleen terwijl u op de bestuurdersstoel zit.</li> <li>• Afhankelijk van de voertuigspecificaties kan de stand vande bedieningshendel variëren.</li> </ul>
 <ol style="list-style-type: none"> <li>1. Omlaag</li> <li>2. Omhoog</li> <li>3. Voorwaarts kantelen</li> <li>4. Achterwaarts kantelen</li> </ol>  <ol style="list-style-type: none"> <li>1. Ontgrendelingsbout hefvergrendeling</li> </ol>	<p><b>Hendel voor kantelen en heffen</b>  Links en rechts voor omhoog, voorwaarts en achterwaarts voor kantelen.  Omhoog – Hendel naar rechts bewegen  Omlaag – Hendel naar links bewegen  Voorwaarts kantelen – Hendel naar voren bewegen  Achterwaarts kantelen – Hendel naar achteren bewegen  De hefsnelheid en voorwaartse of achterwaartse kantelsnelheid kunnen worden gewijzigd door het gaspedaal in te trappen en de hendel te gebruiken. De daalsnelheid kan met de hendel worden aangepast.</p> <p><i>Opmerking:</i></p> <ul style="list-style-type: none"> <li>• Laat het gaspedaal volledig los, zet alle bedieningshendels in de neutrale stand en ga op de bestuurdersstoel zitten zodra het OPS-systeem is geactiveerd. U kunt nu weer rijden.</li> <li>• Als u weer op de stoel zit terwijl u de hefhendel omlaag zet, gaat de vork niet omlaag vanwege de</li> <li>• functie terug naar neutraal.</li> <li>• Gebruik de hendel voor het laden/lossen altijd terwijl u goed op de bestuurdersstoel zit.</li> </ul>

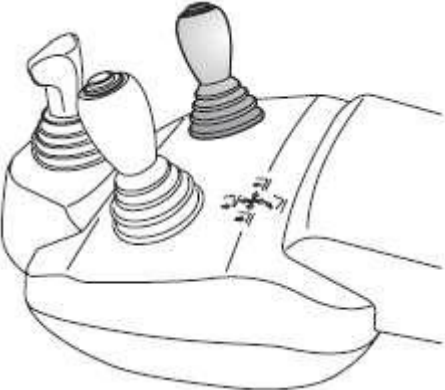
	<ul style="list-style-type: none"> <li>• Als de contactsleutel op OFF staat, gaat de vork niet omlaag, ook al wordt de hendel geactiveerd.</li> <li>• (Hefvergrendeling met behulp van contactsleutel)</li> <li>• Als de vork niet daalt vanwege een storing in het systeem of een andere oorzaak, dan kan deze omlaag worden gezet door de ontgrendelingsbout voor de hefvergrendeling te openen.</li> <li>• Als u de vork omlaag zet door de ontgrendelingsbout voor de hefvergrendeling open te draaien, moet u daarna de bout weer sluiten en vergrendelen.</li> </ul>
	<p><b>Hendel voor hulpstukken</b> Voor bediening van het hulpstuk. De snelheid van het hulpstuk kan worden gewijzigd met het intrappen van het gaspedaal en het gebruik van de hendel.</p> <p><i>Opmerking:</i></p> <ul style="list-style-type: none"> <li>• Laat het gaspedaal volledig los, zet alle bedieningshendels in de neutrale stand en ga op de bestuurdersstoel zitten zodra het OPS-systeem is geactiveerd. U kunt nu weer rijden.</li> <li>• U kunt de bedieningshendel voor het hulpstuk weer gebruiken als u goed op de bestuurdersstoel zit.</li> </ul>

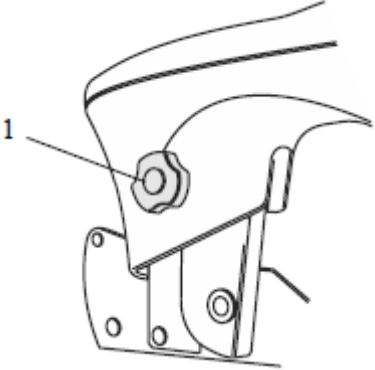
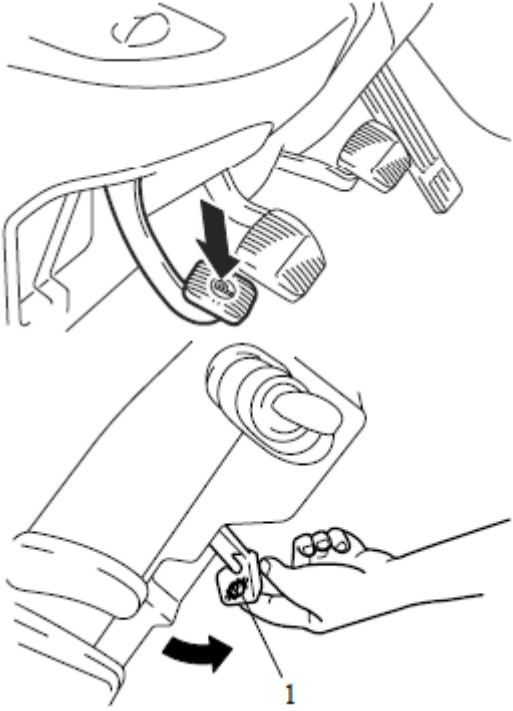
 <p>1. Stelknop</p>	<p><b>Afstelling van de stand van de armleuning</b></p> <p>Pas voordat u met het voertuig aan het werk gaat de armleuning aan totdat de armleuning in de juiste stand voor de bestuurder staat. Draai de stelknop los en zet de armleuning in de gewenste stand.</p> <p>► Let op!</p> <ul style="list-style-type: none"> <li>• Controleer na het afstellen van de armleuning of de knop goed is vastgezet. Als de knop tijdens het gebruik van de machine loskomt, kunt u fouten tijdens het bedienen maken.</li> <li>• Pas de stand van de armleuning niet aan terwijl u rijdt of laadt / lost</li> </ul>
 <p>1. Ontkoppelingshendel</p>	<p><b>Parkeerrempedaal</b></p> <p>Gebruik het parkeerrempedaal om te parkeren of om te stoppen.</p> <ol style="list-style-type: none"> <li>1. Wanneer u de parkeerrem wilt inschakelen, moet u het rempedaal intrappen en het parkeerrempedaal volledig indrukken.</li> <li>2. Wanneer u de parkeerrem wilt uitschakelen, moet u de ontgrendelhendel naar u toe trekken terwijl u het rempedaal intrapt.</li> </ol> <p><b>Waarschuwing!</b></p> <ul style="list-style-type: none"> <li>• Voordat u de parkeerrem gebruikt, moet u het rempedaal intrappen en er altijd voor zorgen dat het voertuig volledig stilstaat.</li> <li>• Als u op een helling parkeert, moet u blokken voor de wielen zetten.</li> </ul>

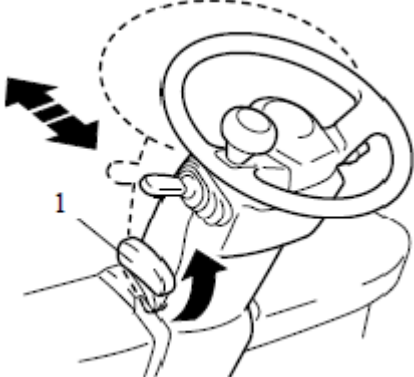
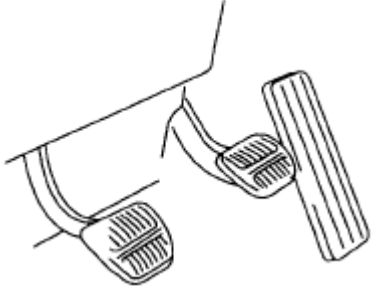
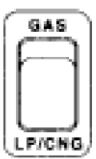
	<ul style="list-style-type: none"> <li>• Als u rijdt zonder de rem uit te schakelen, nemen de remprestaties af.</li> </ul>
 <p>1. Stelhendel voor kanteluncctie</p>	<p><b>Kanteling stuurwiel instellen</b></p> <ol style="list-style-type: none"> <li>1. De stand van het stuurwiel kan naar voren en achteren worden gewijzigd terwijl de stelhendel voor de kantelsturing omhoog staat.</li> <li>2. Als u de hendel weer omlaag zet, wordt het stuurwielbevestigd in de stand waarin deze op dat moment staat.</li> <li>3. Probeer na het instellen of u het stuurwiel naar voren en achteren kunt bewegen; zo kunt u controleren of het is bevestigd.</li> </ol> <p>► Let op! De stand van het stuurwiel moet worden ingesteld voordat u het voertuig start. U mag het stuurwiel niet tijdens het rijden instellen.</p>
	<p><b>Pedalen</b></p> <p>Van rechts naar links: gaspedaal, rempedaal en inchingpedaal. Het gaspedaal blijft in de neutrale stand, ook al wordt de bedieningshendel in voorwaarts / achterwaarts gezet. Het voertuig beweegt alleen als het gaspedaal wordt ingetrapt.</p>
	<p><b>Brandstofsckelaar</b> (modellen met benzine-/LPG-motor)</p> <p>Gebruik deze schakelaar om de brandstoftoevoer van LPG of benzine in en uit te schakelen.</p> <p>OFF – horizontale stand Motor kan niet worden gestart omdat er geen brandstof wordt toegevoerd.</p> <p>LPG – laagste stand</p>

	<p>GAS – hoogste stand</p> <p><i>Opmerking:</i></p> <ul style="list-style-type: none"> <li>• Als de contactschakelaar op OFF staat, wordt er geen brandstof naar de motor toegevoerd ook al staat de brandstofschakelaar op LPG of GAS (BENZINE).</li> <li>• Als u de motor van de LPG-uitvoering wilt uitschakelen, moet u de brandstofschakelaar op OFF zetten en de motor laten draaien tot deze vanzelf stopt. Nadat de motor is gestopt, haalt u de gastank eruit, sluit u de klep, zet u de contactschakelaar op OFF en haalt u de sleutel uit het contact.</li> </ul>
--	--

### 3.4 Onderdelen van de carrosserie

 <p>3 1 2 4</p> <p>Standaardstoel</p>	<p><b>Bestuurdersstoel</b></p> <p>De bestuurdersstoel en de veiligheidsgordel dienen voor uw veiligheid. Maak er een gewoonte van om de veiligheidsgordel te allen tijde te gebruiken.</p> <p>► <b>Let op!</b></p> <ul style="list-style-type: none"> <li>• De stoelschakelaar zorgt dat er niet met het voertuig kan worden gereden en dat laden / lossen niet mogelijk is als de bestuurder niet op de stoel zit. Blijf op de stoel zitten zolang het voertuig in werking is. Bedien het voertuig niet met voorwerpen op de stoel. Hierdoor gaat het OPS-systeem abnormaal werken.</li> </ul>
--	---



#### Optionele stoel

1. Schuifhendel
2. Instelknop voor rugleuning
3. Instelknop voor gewicht
4. Riem
5. Knop lendensteun

- Draai alleen aan de stoelschakelaar als u op de stoel zit.

Het mechanisme voor de stoelvering biedt een comfortabele zitpositie, gebaseerd op het gewicht van de bestuurder. De optimale rijpositie kan met behulp van de volgende knop en hendels worden ingesteld.

#### 1. Schuifhendel

Trek aan de schuifhendel om de stoel naar achteren en naar voren te bewegen. De stoel wordt vergrendeld wanneer de hendel wordt losgelaten.

#### 2. Instelknop voor rugleuning

Druk op de knop linksachter om de hoek van de rugleuning van de stoel in te stellen.

#### 3. Instelknop voor gewicht

U kunt de stoel op een hoger lichaamsgewicht instellen door de knop rechtsvoor op de stoel rechtsom te draaien. Draai de knop linksom om de stoel op een lager lichaamsgewicht in te stellen.

#### 4. Gordel

Knop voor lendensteun (optionele stoel)

Draai de knop om de lendensteun in te stellen.

#### ► Let op!

- Stel de gewenste stoelpositie in voordat u het voertuig gaat besturen. Als u verkeerd op de stoel zit, stuurt het voertuig zwaar.
- Beweeg de stoel na het instellen iets naar voren en naar achteren

	<p>om te controleren of de stoel goed is vergrendeld.</p>
	<p><b>Vak in de stoel</b>  Er bevindt zich een vak voor het Gebruikershandboek en het Gebruikershandboek voor veiligheidswerkzaamheden op de achterzijde van de rugleuning van de stoel. Druk de klem omlaag en trek het vak open. Als er een handleiding ontbreekt, vraag dan een nieuw exemplaar aan bij uw assistentiecentrum. Zorg dat het vak goed is gesloten.</p> <p><i>Opmerking:</i>  Het vak in de stoel is alleen leverbaar voor het standaardmodel stoel.</p>
	<p><b>Veiligheidsgordel</b>  Wanneer u de veiligheidsgordel wilt bevestigen, trekt u de gordel uit het mechanisme en steekt u het lipje in de gesp. U hoort een klik wanneer het uiteinde in de gesp sluit. Trek aan de gordel om te controleren of deze goed vastzit. De lengte van de veiligheidsgordel past zich automatisch aan uw lichaam aan. Om de gordel los te maken trekt u aan de uitschakelaar, waardoor hij wordt ingetrokken.</p> <p><i>Opmerking:</i>  Als de veiligheidsgordel is vergrendeld en niet verder kan worden aangetrokken, trek dan nog een keer hard aan de gordel en laat weer los; trek de gordel nu voorzichtig aan.</p>

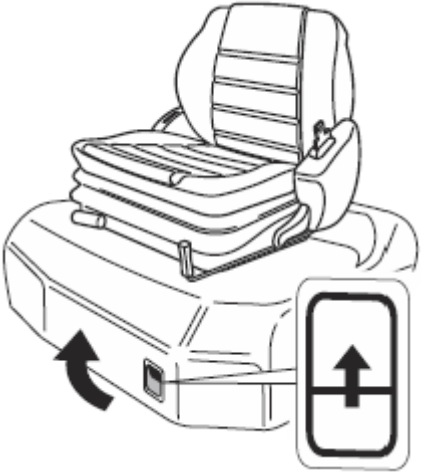
	<p>► Let op!</p> <ul style="list-style-type: none"> <li>• Draag altijd uw veiligheidsgordel tijdens de werkzaamheden.</li> <li>• Door uw stoel en veiligheidsgordel wordt het risico op ernstig letsel of overlijden ingeval het voertuig omkantelt, tegengegaan.</li> <li>• Wanneer het voertuig omkantelt wordt het risico van ernstig letsel of overlijden tegengegaan door met het voertuig in de ruimte van de bestuurder te blijven.</li> <li>• Lees de informatie in het Gebruikershandboek voor de veiligheid over resterende risico's voor omkantelen.</li> </ul>
	<p><b>Motorkap</b></p> <p>Openen</p> <ol style="list-style-type: none"> <li>1. Als u aan de ontgrendelhendel in de motorkap trekt, wordt de motorkap ontgrendeld en komt deze een klein beetje omhoog.</li> <li>2. Til de motorkap op.</li> <li>3. Open de motorkap volledig en schud deze dan een beetje om te controleren of de motorkap goed wordt tegengehouden voordat u deze loslaat.</li> </ol> <p>Sluiten</p> <ol style="list-style-type: none"> <li>1. Til de motorkap op en druk op de vergrendeling van de motorkapdemping om de vergrendeling los te halen.</li> <li>2. Sluit de motorkap voorzichtig en druk deze aan totdat u een klik hoort.</li> </ol> <p>► Let op!</p>

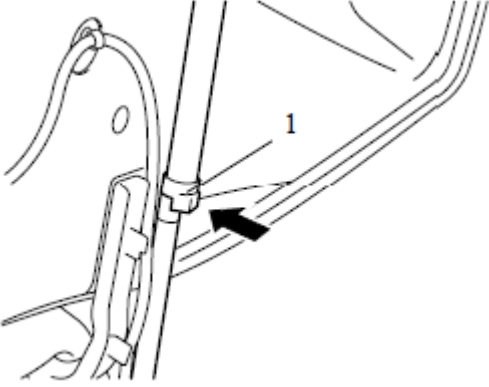
	<p>Het is gevaarlijk om aan de motor te werken als de motorkap niet is vastgezet.</p>
 <p>1. Dempvergrendeling</p>	<p><b>Motorkap</b> (Uitvoeringen met minihendel/joystick)</p> <p>Openen</p> <ol style="list-style-type: none"> <li>1. Trek aan de ontgrendelhendel. Kantel de stuurstang naar voren.</li> <li>2. Trek de schuifhendel omhoog en schuif de stoel helemaal naar voren.</li> <li>3. Draai de stelknop voor de arMLEuning los, kantel de arMLEuning omlaag en draai de knop weer vast.</li> <li>4. Als u aan de ontgrendelhendel in de motorkap trekt, wordt de motorkap ontgrendeld en komt deze een klein beetje omhoog.</li> <li>5. Til de motorkap op.</li> <li>6. Open de motorkap volledig en schud deze dan een beetje om te controleren of de motorkap goed wordt tegengehouden voordat u deze loslaat.</li> </ol> <p>Sluiten</p> <ol style="list-style-type: none"> <li>1. Til de motorkap op en druk op de vergrendeling om deze te ontgrendelen.</li> <li>2. Sluit de motorkap voorzichtig en druk deze aan totdat u een klik hoort.</li> <li>3. Zet de stoel en arMLEuning weer in hun normale stand.</li> </ol> <p>► Let op!</p>

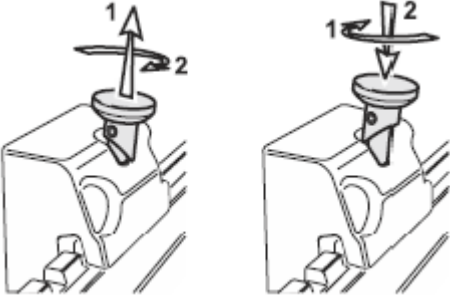
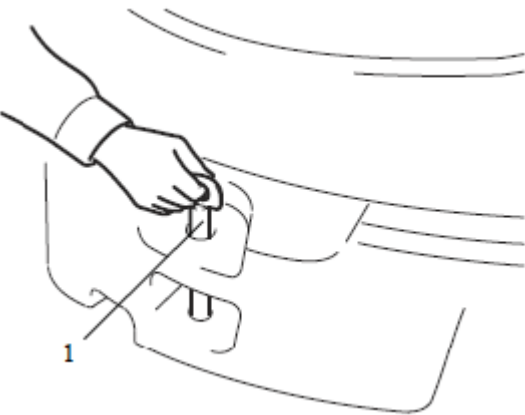
	<p>Het is gevaarlijk om aan de motor te werken als de motorkap niet is vastgezet.</p>
	<p><b>Vork</b>          Zet de vorkstoppers omhoog en ontgrendel ze zodat de vork van links naar rechts kan worden verschoven. Stel de vork in op de stand die het meest geschikt is voor de lading.</p> <p>Als u de vork instelt, moet u ervoor zorgen dat het zwaartepunt van de lading overeenkomt met het middelpunt van het voertuig. Draai de stoppers na afstelling om de vork vast te zetten.</p> <p><b>Waarschuwing!</b>          Zorg dat de vork is vergrendeld voordat u een lading vervoert.</p>
 <p>1. Koppelstang</p>	<p><b>Koppelstang</b>          De koppelstang zit aan de achterkant van het contragewicht en wordt gebruikt om het voertuig te slepen als de wielen in een geul of modder vastzitten.</p> <p>Deze kan ook worden gebruikt om de vorkheftruck op een voertuig te plaatsen.</p> <p>► <b>Let op!</b>          De koppelstang mag niet worden gebruikt om een ander voertuig met de vorkheftruck te slepen.</p>

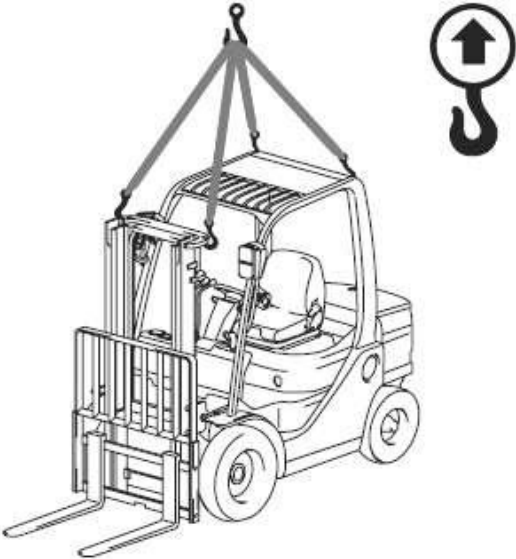
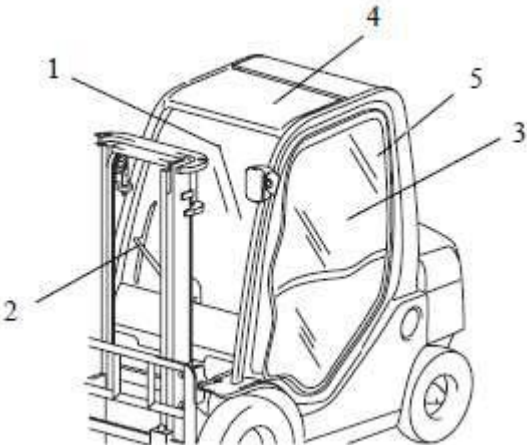
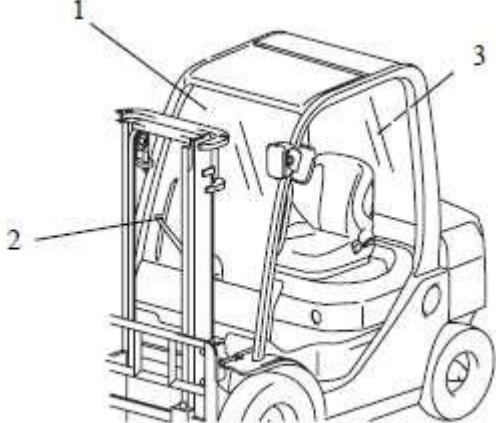
	<p><b>Hijsmethode</b></p> <p>Als het voertuig moet worden opgehesen, moet u de hijsgaten bovenaan de mast (voor) en de overkapping (achter) gebruiken zoals in de afbeelding.</p> <p>► Let op!</p> <ul style="list-style-type: none"> <li>• Gebruik een staalkabel die sterk genoeg is.</li> <li>• Gebruik het gat in de bovenzijde van het contragewicht niet om het voertuig op te hijsen.</li> </ul>
	<p><b>Cabine (optie)</b></p> <p>Cabine van canvas</p> <ol style="list-style-type: none"> <li>1. Voorruit</li> <li>2. Ruitenwischer voor</li> <li>3. Zijpaneel</li> <li>4. Bovenpaneel</li> <li>5. Achterruit</li> </ol>
	<p><b>Halve cabine</b></p> <ol style="list-style-type: none"> <li>1. Voorruit</li> <li>2. Ruitenwischer voor</li> <li>3. Achterruit</li> </ol>

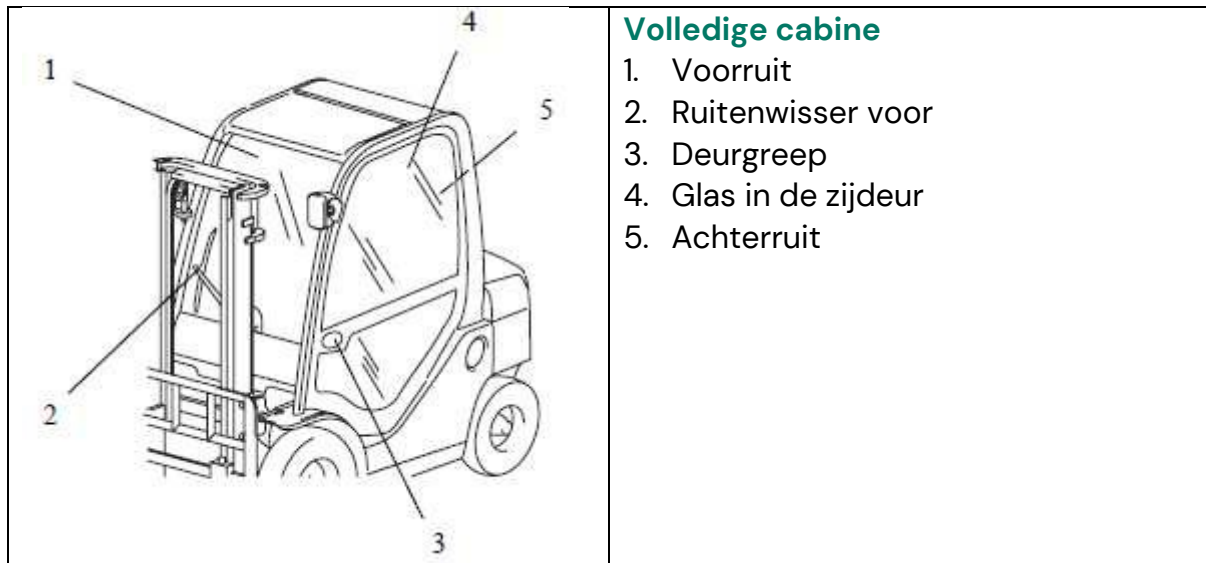

### 3.5 Uitvoering met LPG-installatie

- LPG bevat meestal een stof die een herkenbare geur afgeeft bij concentraties van 1/200 of hoger in de lucht. Als een grote hoeveelheid LPG uit de tank van het systeem lekt, kan dit worden gedetecteerd door de geur. LPG bevat geen koolmonoxide en is niet giftig, maar wel explosief.
- LPG is een hogedrukgas en kan eenvoudig lekken. De damp heeft een omvang die 250 keer groter is dan vloeibaar gas en het heeft een twee keer zo hoge dichtheid als lucht. Daarom verzamelt het zich vooral laag bij de grond.
- LPG krijgt een hogere druk als de temperatuur hoger wordt.

#### **Veiligheidsmaatregelen bij het gebruik van vorkheftrucks met LPG-installatie**

- LPG is ontvlambaar. Bij onzorgvuldig gebruik kan een kleine vonk een fatale explosie veroorzaken.
- Het is van essentieel belang dat de volgende voorzorgsmaatregelen strikt in acht worden genomen om gevaarlijke situaties te voorkomen.
- Vorkheftrucks met LPG-installatie mogen alleen door bevoegd personeel worden bediend en onderhouden (inclusief vervanging van de LPG-tank).
- Stop of parkeer een LPG-vorkheftruck nooit nabij vuur.

- Waar mogelijk moet u een vorkheftruck met LPG-installatie nooit in direct zonlicht stoppen of parkeren. Als het niet anders kan, raden we u dringend aan een dekhoes te gebruiken. En zorg er voor dat het voertuig goed wordt geventileerd.
- Gebruik een vorkheftruck met LPG-installatie nooit nabij vuur.
- Plaats een bord met 'BRANDGEVAAR' als u een LPG-vorkheftruck gebruikt of inspecteert en zorg ervoor dat mensen in de nabijheid van het voertuig geen vuur gebruiken.
- Verwijder de contactsleutel van een LPG-vorkheftruck voordat u deze parkeert of opslaat zodat onbevoegden het voertuig niet kunnen bedienen.
- Gebruik alleen zeepsop of een neutraal schoonmaakmiddel als u het voertuig wilt controleren op gaslekken. Gebruik geen andere vloeistoffen.
- Als de inspectie op gaslekkage 's nachts met behulp van een zaklamp moet worden uitgevoerd, doe de zaklamp dan op ruime afstand van het voertuig aan en loop richting het voertuig. De zaklamp kan een vonk afgeven als deze wordt ingeschakeld en een ongeval veroorzaken.
- Als er gaslekkage wordt gedetecteerd, moet u eventuele brandjes onmiddellijk stoppen, het gebied goed ventileren en ervoor zorgen dat er geen vuur in het gebied aanwezig is. Neem daarna contact op met een gekwalificeerde dealer of onderhoudswerkplaats.
- Bewaar LPG-tanks in een geheel afgezonderd gebied waar te allen tijde een gasdetector aanwezig is.
- Laat de LPG-tank alleen bijvullen door een medewerker van een LPG-tankstation.
- Gebruik LPG met de juiste chemische samenstelling die geschikt is voor de weersomstandigheden.
- Gebruik in hete klimaten LPG met een relatief hoog butaangehalte; gebruik in koude klimaten LPG met een relatief hoog propaangehalte.

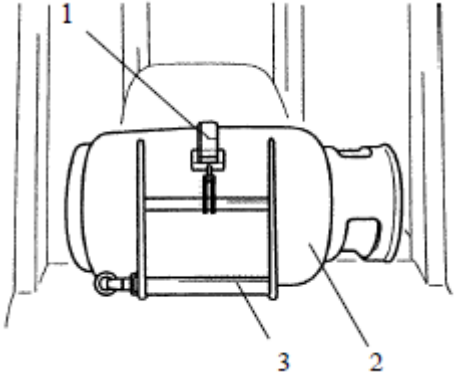
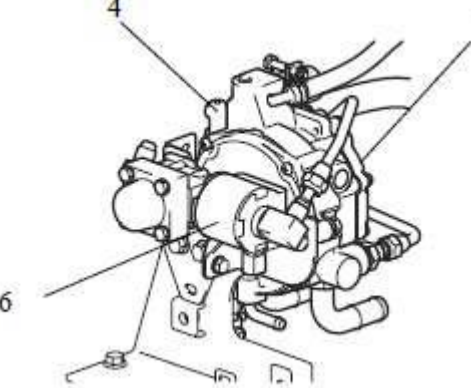
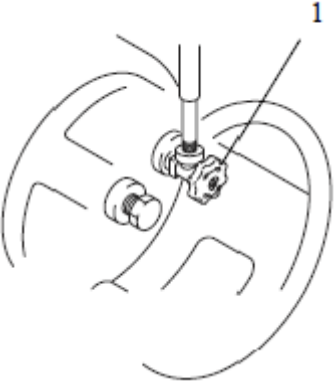
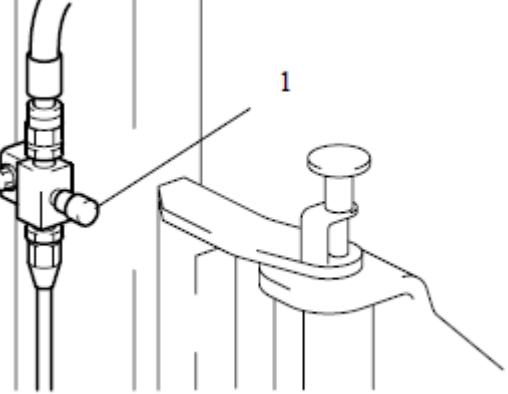
	<p><b>Onderdelen</b></p> <ol style="list-style-type: none"> <li>1. Tankriem</li> <li>2. LPG-tank</li> <li>3. Tankbeugel</li> </ol>
	<ol style="list-style-type: none"> <li>4. Regelaar</li> <li>5. Filter</li> <li>6. Elektromagnetische klep</li> </ol>
 <p>1. Uitstroomklep</p>	<p><b>LPG-TANK EN ONDERDELEN</b></p> <p><b>Uitstroomklep</b></p> <p>Deze klep regelt de stroom van LPG-brandstof van de LPG-tank naar de regelaar.</p> <p>Klep openen – Linksom draaien. Klep sluiten – Rechtsom draaien.</p>
 <p>1. Ontlastingsklep</p>	<p><b>Ontlastingsklep</b></p> <p>Deze klep voorkomt ontploffing die kan worden veroorzaakt als de LPG-druk boven het normale niveau komt of als de leiding slechter wordt.</p>

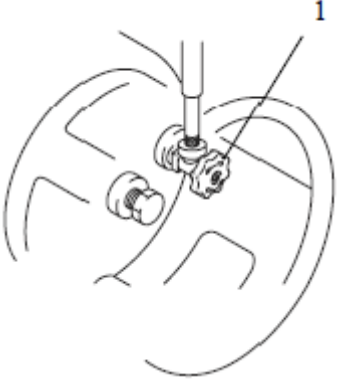
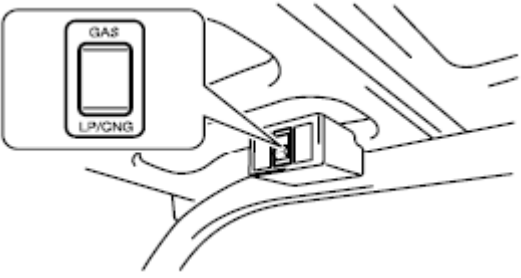
 <p>1. Uitstroomklep</p>	<p><b>WERKEN MET EEN VORKHEFTRUCK MET LPGINSTALLATIE</b></p> <p>De motor starten (Modellen met LPG-motor)</p> <ol style="list-style-type: none"> <li>1. Draai de uitstroomklep van de tank linksom om deze te openen.</li> </ol> <p>► Let op! Trap het gaspedaal nooit herhaaldelijk in en houd het ook niet volledig ingetrapt bij het starten. De motor start dan moeilijk.</p> <ol style="list-style-type: none"> <li>2. Wacht op de eerste ontsteking van de motor en trap dan het gaspedaal een klein beetje in. Wacht tot de motor gaat draaien en zet de contactsleutel op 'I' (ON).</li> <li>3. Laat de motor 5 tot 6 minuten stationair lopen.</li> </ol> <p>► Let op! Trap het gaspedaal nooit helemaal in. Hierdoor wordt er een extra hoeveelheid LPG toegevoerd en kan de hitte van de verdamping de regelaar bevroren en de motor beschadigen.</p>
	<p><b>De motor starten (alleen bij modellen met benzine-/ LPG-motor)</b></p> <p>Als de omgevingstemperatuur hoog genoeg is, kunt u de motor op dezelfde manier starten als bij uitvoeringen met LPG-motor. Als de temperatuur zeer laag is en de motor slecht start op LPG-brandstof, zet de brandstofschaakelaar</p>

	<p>dan op GAS en start de motor. Zet de brandstofinstelling op de LPG-stand nadat de motor warm wordt (stop de motor eerst).</p> <ol style="list-style-type: none"> <li>1. Zet de brandstofschaakelaar op de stand GAS.</li> <li>2. Start de motor en warm deze op, net zoals u dat zou doen met een normale benzinemotor.</li> <li>3. Zie de andere gebruikershandleiding voor de startprocedures voor de motor.</li> <li>4. Zet de brandstofschaakelaar in de stand OFF en laat de motor vanzelf stoppen.</li> <li>5. Zet de brandstofschaakelaar in de stand LPG en start de motor opnieuw, net zoals u zou doen bij de motor van een LPG-uitvoering.</li> </ol> <p>► Let op! Verander de stand van de brandstofschaakelaar nooit van GAS naar LPG terwijl de motor draait. Het motortoerental wordt dan snel verhoogd, met mogelijk ernstige schade aan de motor tot gevolg.</p>
	<p><b>De levensduur van de motor verlengen</b> Behandel het voertuig met zorg, zeker als het nog nieuw is.</p> <p><b>Parkeren</b> <i>Kort parkeren.</i></p> <ol style="list-style-type: none"> <li>1. Zet de brandstofschaakelaar in de stand OFF (uitstappen).</li> <li>2. Laat de motor vanzelf stoppen zodat de resterende LPG die nog in de leidingen zit, uit het systeem gaat. Zet</li> </ol>

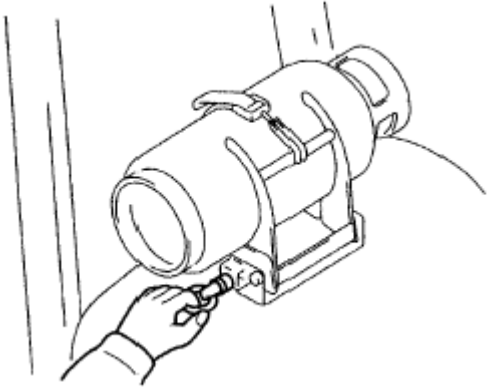
	<p>3. de contactsleutel op 'O' (OFF) en verwijder de sleutel.</p> <p><b>Langdurig parkeren.</b></p> <ol style="list-style-type: none"> <li>1. Draai de uitstroomklep van de LPG-tank rechthoekig om de brandstof toevoer af te sluiten.</li> <li>2. Laat de motor vanzelf stoppen zodat de resterende LPG die nog in de leidingen zit, uit het systeem gaat. Zet de brandstofschaakelaar en de contactsleutel op 'O' (OFF) en verwijder de sleutel.</li> </ol>
	<p><b>DE LPG-TANK VERVANGEN</b></p> <p>► Let op! De LPG-tank mag onder geen enkel beding worden vervangen in de buurt van een brandende sigaret, brandende lucifer, gasfornuis, elektrische verwarming, motor of andere elektrische apparatuur die vonken, vlammen of andere vormen van vuur kunnen afgeven (hieronder collectief omschreven met de term 'vuur').</p> <p><b>Waarschuwing!</b> Houd u aan de onderstaande regels om ernstige ongevallen als gevolg van brand of explosie te voorkomen:</p> <ul style="list-style-type: none"> <li>• Zet de contactsleutel op OFF en doe de lampen uit. Vervang de tank alleen in een goed geventileerde en</li> <li>• goedgekeurde ruimte.</li> <li>• Geen vuur of vlammen toegestaan.</li> <li>• Controleer alle verbindingen op schade of ontbrekende onderdelen.</li> </ul>

	<ul style="list-style-type: none"> <li>• Controleer of er lekkages zijn.</li> <li>• Start de eenheid pas weer als alle gaslucht is verdwenen.</li> <li>• Neem contact op met een bevoegd monteur voor een inspectie als het voertuig niet wil starten.</li> <li>• De tank moet volgens een speciale procedure worden gevuld. Zorg dat iemand u alle procedures goed uitlegt.</li> </ul>
	<p><b>De LPG-tank verwijderen</b></p> <ol style="list-style-type: none"> <li>1. Stop de motor aan de hand van de instructies voor 'Langdurig parkeren'.</li> <li>2. Draai de uitstroomklep van de LPG-tank rechtsonder om de brandstof toevoer af te sluiten.</li> <li>3. Laat de motor vanzelf stoppen. Zet de brandstofschaakelaar in de stand 'O' (OFF).</li> <li>4. Haal de leidingen van de LPG-tank los (draai de schroef linksom).</li> <li>5. Trek aan de stelpen linksom op de tankbeugel.</li> </ol>
	<ol style="list-style-type: none"> <li>6. Duw de geklemde tank met de beugel naar beneden, in de richting van de achterzijde van het voertuig.</li> </ol>

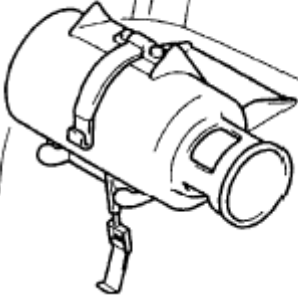
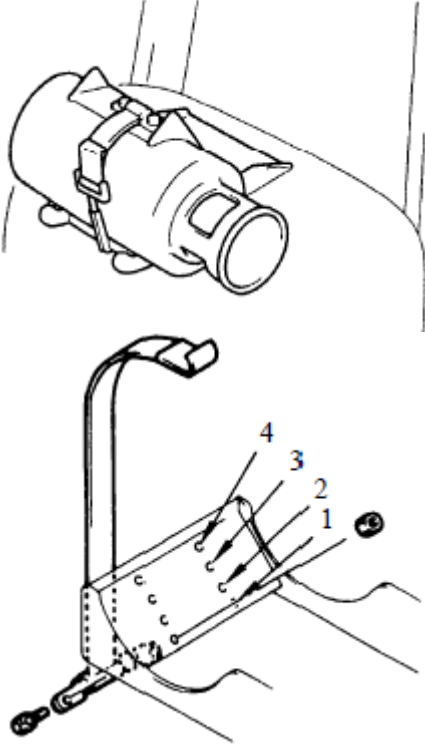
	<ol style="list-style-type: none"> <li>7. Trek de tankklem naar u toe om de vergrendelingen van de banden los te halen.</li> <li>8. Duw de banden van u af en verwijder de tank.</li> </ol>
 <p>De stand van de banden</p>	<p><b>De tank monteren</b></p> <ol style="list-style-type: none"> <li>1. Maak de klemmen vast aan de banden en zet zeomhoog.</li> <li>2. Zet de tankbeugel weer in de richting van de voorzijde van het voertuig en zorg dat de stelpen wordt vergrendeld.</li> </ol> <p><i>Opmerking:</i> Stel de stand van de banden in op de juiste tankgrootte:</p> <ol style="list-style-type: none"> <li>1. ø 290 mm</li> <li>2. ø 300 mm</li> <li>3. ø 310 mm</li> <li>4. ø 320 mm</li> </ol> <ol style="list-style-type: none"> <li>3. Monteer de leidingen veilig op de onderhoudsklep en controleer op luchtballen.</li> <li>4. Probeer de motor niet te starten tot alle gaslucht verdwenen is.</li> </ol> <p><b>Waarschuwing!</b> Als er gaslekkage wordt geconstateerd, moet u onmiddellijk uw leidinggevende informeren zodat deze een bevoegd monteur of de dealer kan inschakelen voor reparatie. Hang een bordje aan het voertuig met de tekst 'Buiten dienst'.</p> <p>► Let op!</p>

	Veeg na inspectie altijd het zeepsop van het voertuig.
--	--

## 4. Controle vóór gebruik

Onderdeel	Inspectie
Eerderwaargenomen defecten	Corrigeren
Buitenkant	Waterlekkage, losse onderdelen, externe schade
Wielen	Bandenspanning, slijtage of schade, velg, wielmoer
Lampen	Toestand van de lampen, beschadigde lampen
Gydraulische olie	Oliepeil, vervuiling, consistentie
Radiatuer	Koelvloeistofpeil, eventueel benodigd antivriesmiddel
Motor	Oliepeil, vervuiling, consistentie, geluid, uitstoot
Rempedaal	Speling in het pedaal, remefficiëntie

Remvloeistoef	Vloeistofpeil
Parkeerrem	Bedieningskracht, remefficiëntie
Stuurwiel	Losheid, speling, trillingen, afwijking
Claxon	Geluid
Instrumenten	Werking
Systeem voor laden/ lossen	Onderdelen, olielekkage, barsten, losheid.
Brandstof	Hoeveelheid

Controles vóór gebruik en wekelijkse inspecties vallen onder de verantwoordelijkheid van de gebruiker van de vorkheftruck. Voer uit veiligheidsoverwegingen altijd een controle uit voordat u met de werkzaamheden begint.

Waarschuwing!

Wanneer er afwijkingen worden gevonden, wanneer het diagnoselampje knippert of wanneer er een storingscode op het display wordt weergegeven, moet u de machine meteen stilzetten en het voertuig door Prins Maasdijk laten nakijken.

### INSPECTIE VAN DE BUITENKANT



Stabiliteit van het voertuig Helt het voertuig erg ver over naar opzij? Zo ja, controleer dan of een van de banden lek is en of er een probleem met het onderstel is.

### Onder het voertuig

Controleer of er olie- of watervlekken op de grond liggen waar het voertuig heeft gestaan. Controleer op losse onderdelen of schade. Neem contact op met Prins Maasdijk voor een inspectie als er een afwijking wordt geconstateerd.

	<p><b>De luchtbanden controleren</b></p> <p>Zorg dat de banden altijd de juiste bandenspanning hebben. Een lage bandenspanning zorgt dat de band een kortere levensduur heeft. Een verschil in de bandenspanning links en rechts zorgt dat het sturen lastiger gaat.</p> <p>Draai het ventiel naar links en verwijder het. Gebruik een bandenspanningsmeter om de spanning te controleren en op de juiste waarde in te stellen. Zie de onderhoudsgegevens voor de gespecificeerde bandenspanning.</p> <p>Nadat u de bandenspanning hebt gecontroleerd, moet u controleren of er geen lucht uit het ventiel lekt. Draai daarna het ventiel weer vast in de oorspronkelijke positie.</p> <p>Als er een verschil in slijtage aan de banden voor en achter of links en rechts aanwezig is of wanneer er schade of een verbogen velg wordt geconstateerd, moet u het voertuig door Prins Maasdijk laten nakijken.</p>
--	--

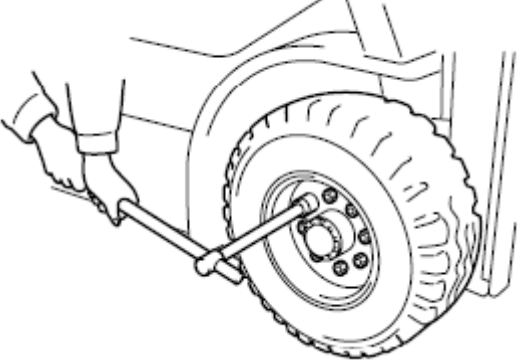
1. Locatie ventiel binnenwiel bij dubbellucht

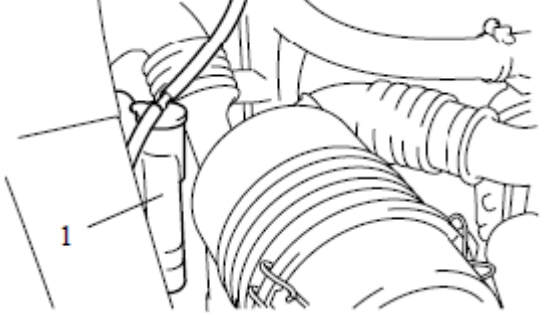
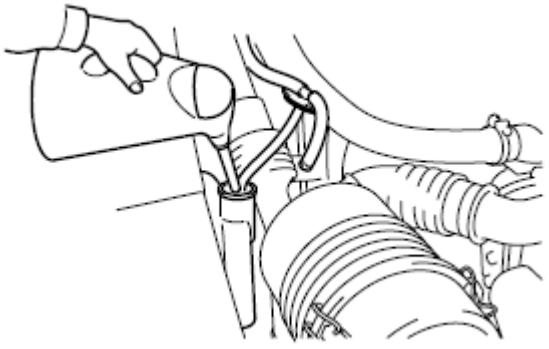
	<p><b>De wielmoeren controleren (van binnen en buiten wiel)</b></p> <p>Controleer of de wielmoeren goed zijn vastgedraaid. Draai alle moeren gelijkmatig aan om wisselende aanhaalmomenten te vermijden. Zie de onderhoudsgegevens voor het juiste aanhaalmoment.</p>
	<p><b>De lampen controleren (Achteruitkijkspiegel is optioneel)</b></p> <p>Zijn de draden intact? Is de lens beschadigd? Zorg dat de lenzen altijd schoon zijn zodat u goed zicht naar voren hebt.</p>
 <p>1. Reservoir</p> 	<p><b>INSPECTIE VAN DE MOTORRUIMTE</b></p> <p>De motorkoelvloeistof controleren en bijvullen Controleer het peil en vul waar nodig motorkoelvloeistof bij (doe dit als de koelvloeistof is afgekoeld).</p> <ol style="list-style-type: none"> <li>1. Open de motorkap terwijl de motor uit is en controleer het motorkoelvloeistofpeil in het reservoir.</li> </ol> <p><i>Opmerking:</i> Het reservoir dat bij de radiator is gemonteerd, levert automatisch motorkoelvloeistof als de hoeveelheid koelvloeistof in de radiator onvoldoende is.</p> <ol style="list-style-type: none"> <li>2. Het koelvloeistofpeil is goed als het tussen de boven- en ondergrens ligt. Als het peil onder de onderste grens zit, moet u koelvloeistof bijvullen tot aan de bovengrens.</li> </ol>

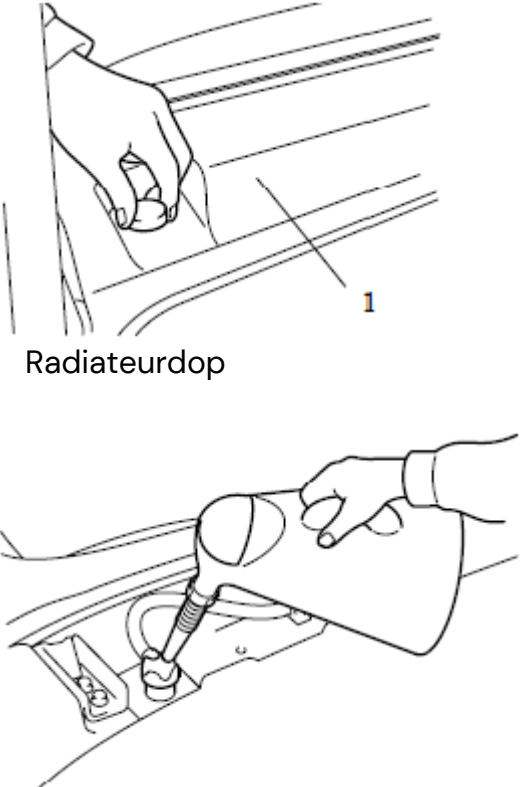
	<p>3. De concentratie van de LLC (koelvloeistof met lange levensduur) in de motorruimte moet 50%bedragen.</p> <p><i>Opmerking:</i> Als er geen motorkoelvloeistof in het reservoir zit, controleer dan ook het koelvloeistofpeil in de radiator.</p>
 <p>1. Radiateurdop</p>	<p><b>Het motorkoelvloeistofpeil in de radiator controleren</b></p> <ol style="list-style-type: none"> <li>1. Verwijder de dop van de radiator.</li> <li>2. Verwijder de dop en controleer het koelvloeistofpeil via de vulopening.</li> <li>3. Als het motorkoelvloeistof niet zichtbaar is, vul dan goed aangelengd koelvloeistof (LLC) bij via de opening.</li> </ol> <p><i>Opmerking:</i> Als u de radiatordop wilt sluiten en vastdraaien, zorg dan dat de pal op de achterzijde van de dop in de inkeping op de vulopening past; draai de dop rechtson en druk deze tegelijkertijd naar beneden.</p> <p><b>Waarschuwing!</b> Als de motor heet is, is het verwijderen van de dop heel gevaarlijk. Het koelvloeistofpeil mag alleen worden gecontroleerd als de motor koud is.</p>

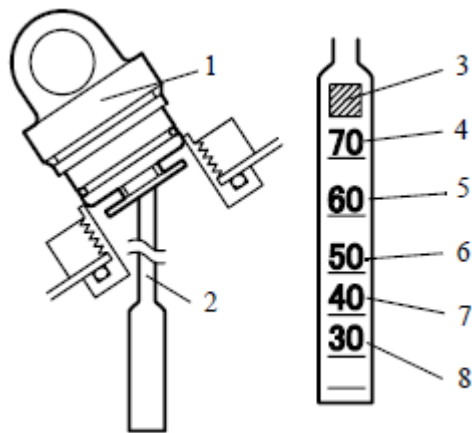
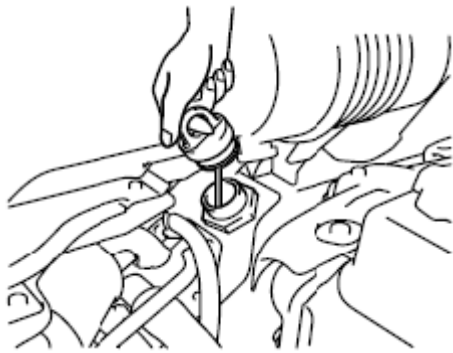

1. Oliedop
2. Oliepeilstok
3. Peilstokidentificatie
4. Hefhoogte 6.100 – 7.000 mm
5. Hefhoogte 5.500 – 6.000 mm
6. Hefhoogte 4.500 – 5.000 mm
7. Hefhoogte 3.300 – 4.000 mm
8. Hefhoogte 3.000 mm of lager

### Het peil van de hydraulische olie controleren

Stop de motor en zet de vork altijd op de grond voordat u het peil van de hydraulische olie controleert.

1. Open de motorkap en verwijder de oliedop.
2. Veeg de oliepeilstok af met een schone doek en steek deze weer in de tank.

#### Opmerking:

U kunt het oliepeil controleren door de oliepeilstok in de opening van de olie-inlaat te steken zonder de oliedop naar binnen te duwen.

3. Haal de oliepeilstok voorzichtig uit de tank en controleer of er olie tot bovenaan de oliepeillijn zit.
4. Als er niet voldoende olie in de tank zit, moet u deze bijvullen. Geknoeide en gespatte olie moet grondig worden verwijderd. Zorg dat het oliepeil binnen het bereik van 0 tot +10 mm op de markering op de oliepeilstok valt (zie de afbeelding).

#### Peilstokidentificatie

10, 18, K2, K3

20, 25

28, 30, 35

#### Van toepassing zijnde uitvoeringen

Serie 1,5 – 1,8 – 2,0 ton

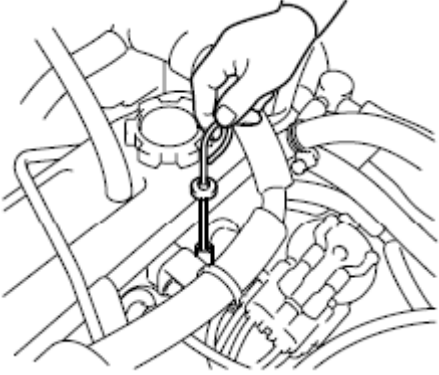
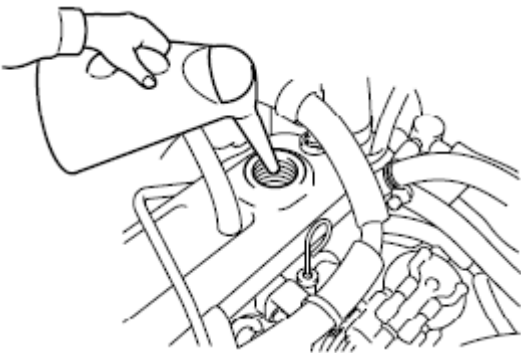

Serie 2,5 ton

Serie 3,0 – 3,5 ton

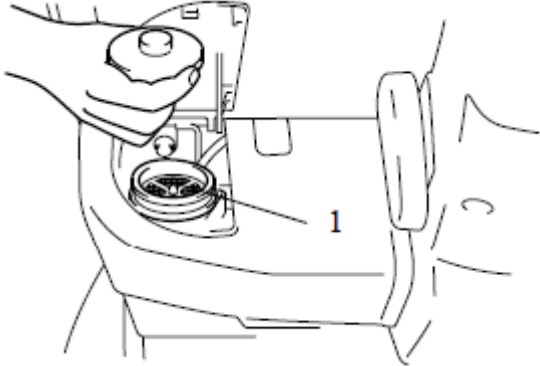
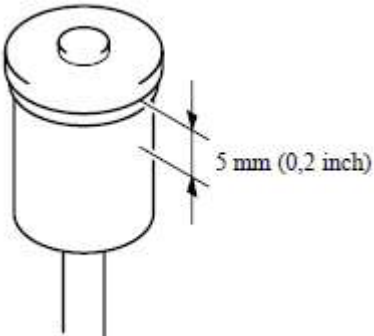
	<p><b>De motorolie controleren</b></p> <ol style="list-style-type: none"> <li>1. Parkeer het voertuig op een vlakke ondergrond. Als het voertuig scheef staat, is het weergegeven peil mogelijk niet juist.</li> <li>2. Het oliepeil moet worden gecontroleerd voordat u de motor start of minimaal 3 minuten nadat de motor is gestopt.</li> <li>3. Haal de oliepeilstok uit de tank en veeg deze schoon met een schone doek. Steek hem terug in de tank en controleer of het oliepeil tussen de niveaus F en L ligt.</li> <li>4. Als het oliepeil onder de L-lijn staat, vul dan olie bij tot de F-lijn.</li> </ol>
	<p><b>Motorolie bijvullen</b></p> <ol style="list-style-type: none"> <li>1. Als u olie wilt bijvullen, moet u de vuldop verwijderen en olie in de vulopening gieten. Laat het oliepeil nooit boven de F-lijn komen.</li> <li>2. De gebruikte olie moet geschikt zijn voor het seizoen. <ul style="list-style-type: none"> <li>SAE40 Omgevingstemperatuur hoger dan 30°C (86°F)</li> <li>SAE30 Omgevingstemperatuur 0°C tot 30°C (32°F-86°F)</li> <li>SAE20 Omgevingstemperatuur -10°C tot 0°C (14°F-32°F).</li> </ul> </li> </ol> <p>► Let op! Gebruik waar mogelijk altijd olie van hetzelfde merk.</p> <p><b>Controle op lekkage</b></p> <p>Controleer de motorruimte op olie- of brandstoflekkage. Reinig de radiator als deze verstopt is en controleer of er vreemd materiaal, zoals papier, op de radiatorgrille aanwezig is.</p>

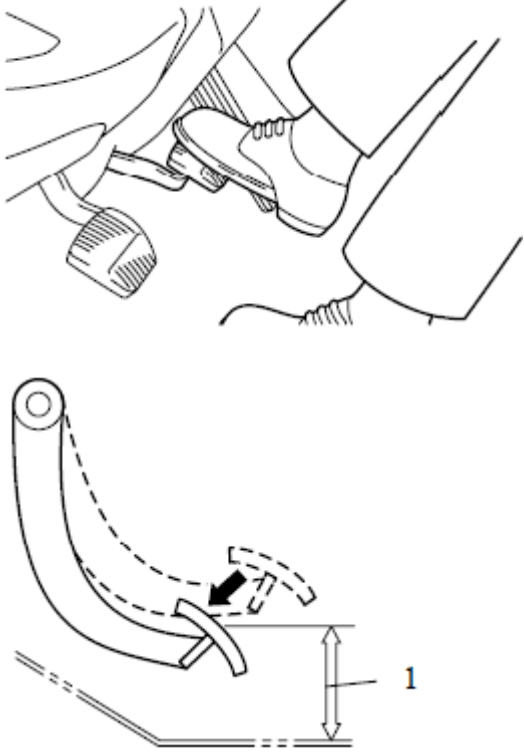
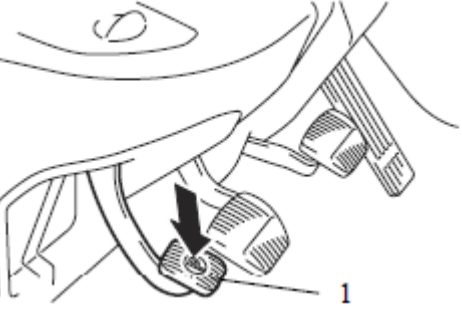
 <p>1. Reservoir</p>	<p><b>INSPECTIE IN HET VOERTUIG</b></p> <p>De remvloeistof controleren          Controleer bij een uitgeschakelde motor het peil van de remvloeistof in het reservoir. Het peil moet binnen het bereik zoals in de afbeelding staan. Als het peil onder de ondergrens zit, vul dan remvloeistof bij tot het juiste peil. Als het verbruik van remvloeistof extreem hoog is, kan er een lek in het remsysteem zitten. Neem zo snel mogelijk contact op met Prins Maasdijk voor een inspectie.</p> <p>Waarschuwing!</p> <ul style="list-style-type: none"> <li>• Gebruik nooit andere olie dan remvloeistof.</li> <li>• Zorg dat er geen vuil in het reservoir terechtkomt. Zelfs een kleine hoeveelheid vuil in de remvloeistof kan problemen bij het remmen veroorzaken.</li> <li>• Controleer regelmatig of de kleine ventilatieopening in de reservoirdop niet verstopt is door vuil.</li> </ul>
	

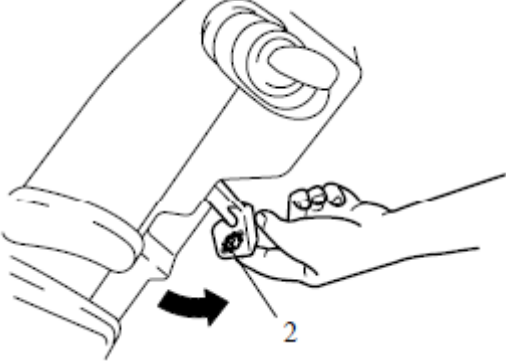
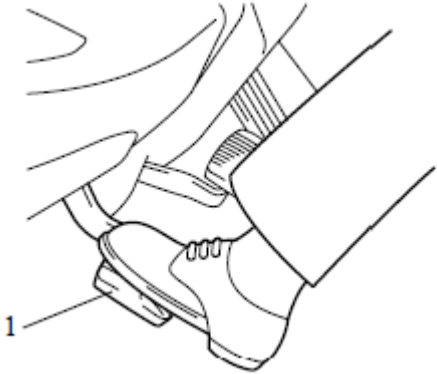
 <p>1. Ruimte tussen rempedaal en vloer</p>	<p><b>Het rempedaal controleren</b></p> <ol style="list-style-type: none"> <li>1. Trap het rempedaal volledig in en controleer of er nog ruimte zit tussen het pedaal en de vloer.</li> </ol> <p><i>Opmerking:</i> Zie het hoofdstuk Onderhoudsgegevens voor de benodigde ruimte tussen pedaal en vloer.</p> <ol style="list-style-type: none"> <li>1. Zorg dat het pedaal niet verder wegzakt als u het ingetrapt houdt.</li> <li>2. Controleer ook of er geen afwijkingen zijn bij het intrappen en loslaten van het pedaal.</li> <li>3. Controleer de speling door het rempedaal met uw hand naar beneden te duwen totdat u weerstand voelt.</li> </ol> <p><i>Opmerking:</i> Zie het hoofdstuk Onderhoudsgegevens voor de waarde van de speling in het rempedaal.</p> <p><b>Waarschuwing!</b> Neem contact op met uw dealer voor een inspectie als er te veel speling is, de pedaal-beweging afwijkt of de remmen niet goed werken.</p>
 <p>1. Parkeerrempedaal</p>	<p><b>De parkeerrem controleren</b></p> <ol style="list-style-type: none"> <li>1. Trap de parkeerrem volledig in en controleer of de rem normaal werkt.</li> <li>2. Druk het parkeerrempedaal helemaal in, trek de ontgrendelhendel van de parkeerrem naar u toe en controleer of de parkeerrem wordt ontgrendeld.</li> </ol>

 <p>1. Ontgrendelhendel voor de parkeerrem</p>	
 <p>1. Inching- en rempedaal</p>	<p><b>Het inching- en rempedaal controleren</b></p> <ol style="list-style-type: none"> <li>1. Controleer de speling door het rem- en inchingpedaal met uw hand naar beneden te drukken totdat u weerstand voelt.</li> </ol> <p><i>Opmerking:</i> Zie het hoofdstuk Onderhoudsgegevens voor de waarde van de speling in het inching- en rempedaal.</p> <ol style="list-style-type: none"> <li>2. Trap het inching- en rempedaal in en controleer of er geen defecten of abnormale weerstand aanwezig is.</li> </ol> <p>► <b>Let op!</b> Neem contact op met Prins Maasdijk voor een inspectie als u een afwijking constateert.</p>
	<p><b>Het OPS-lampje controleren</b></p> <p>Ga op de bestuurdersstoel zitten, start de motor en controleer of het OPS-lampje uit is.</p> <p>In de volgende gevallen kan er een storing zijn opgetreden in het OPS-systeem. Parkeer het voertuig op een</p>

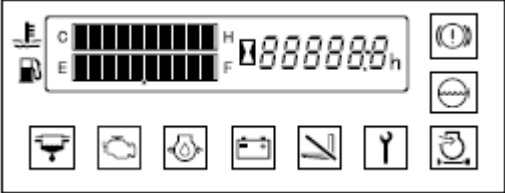
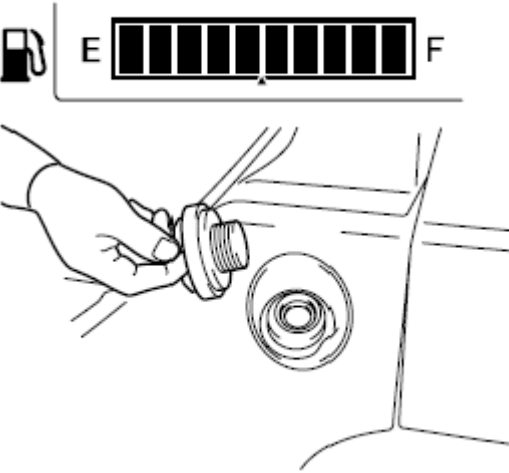
	<p>veilige plek en neem contact op met Prins Maasdijk.</p> <ul style="list-style-type: none"> <li>• Het OPS-lampje gaat niet branden, ook al verlaat de bestuurder de stoel.</li> <li>• Het OPS-lampje gaat niet uit, ook al zit de bestuurder weer op de bestuurdersstoel.</li> </ul>
	<p><b>De instrumenten controleren</b> Start de motor en controleer of de instrumenten goed werken.</p>
	<p><b>Het brandstofpeil controleren en bijvullen</b></p> <ol style="list-style-type: none"> <li>1. Houd de brandstofmeter in de gaten om te zien of er voldoende brandstof is.</li> </ol> <p><i>Opmerking:</i> Vul de brandstoftank aan het einde van een werkdag zodat het vocht in de lucht niet met de brandstof wordt vermengd.</p> <ol style="list-style-type: none"> <li>2. Stop de motor en verwijder de tankdop als u brandstof bijvult. Draai de dop linksom en giet de brandstof in de vulopening.</li> <li>3. Draai de dop na het tanken weer goed vast.</li> </ol> <p>► Let op!</p> <ul style="list-style-type: none"> <li>• Zorg altijd dat de motor is uitgeschakeld en dat er geen brandende voorwerpen in buurt zijn tijdens het tanken.</li> <li>• Zorg tijdens het tanken dat er geen water of vuil in de tank kan komen.</li> </ul>



### De motor controleren

Start de motor en warm deze voldoende op.

1. Controleer iedere meter en waarschuwingslampje op afwijkingen.
2. Controleer of de motor een normaal geluid en normale trillingen produceert.
3. Controleer of de kleur van het uitlaatgas normaal is. Kleurloze of lichtblauwe uitlaatgassen wijzen op een complete verbranding; zwarte uitlaatgassen wijzen op onvolledige verbranding; witte uitlaatgassen wijzen op de verbranding van olie omdat dit in de cilinders terecht is gekomen.

### Waarschuwing!

- Als u uitlaatgassen inademt, kan dit ernstig letsel veroorzaken. Zorg voor voldoende ventilatie als u de motor in een gebouw of afgesloten ruimte moet starten.
- De carburateur van de benzinemotor is uitgerust met een automatische choke die ervoor zorgt dat de motor een tijdje stationair blijft draaien op relatief hoog toerental.
- De motor gaat met een normaal toerental draaien als de motor warm genoeg is.

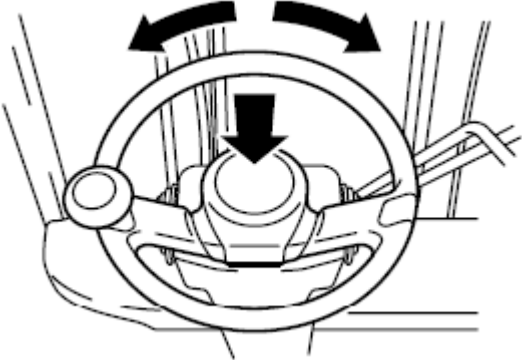
	<p><b>Systeem voor laden/lossen</b></p> <ol style="list-style-type: none"> <li>1. Controleer de vorkinstallatie op barsten en verbuigingen.</li> <li>2. Controleer de mast op vervorming, controleer de kettingspanning en controleer of er olie uit de cilinders en leidingen lekt.</li> <li>3. Bedien de hef- en kantelhendels om hun werking te controleren. Neem contact op met Prins Maasdijk voor een inspectie als er een afwijking wordt geconstateerd.</li> </ol>
	<p><b>Het stuurwiel controleren</b></p> <p><i>Opmerking:</i> Voer een inspectie uit nadat u de motor hebt gestart.</p> <ol style="list-style-type: none"> <li>1. Controleer de speling op het stuurwiel waarbij het achterwiel recht vooruit staat. Zie het hoofdstuk Onderhoudsgegevens voor de standaardspeling van het stuurwiel.</li> <li>2. Draai het stuurwiel rond en beweeg het op en neer om te controleren of het goed vastzit.</li> <li>3. Druk op de claxon om te controleren of deze normaal klinkt.</li> <li>4. Neem contact op met Prins Maasdijk voor een inspectie als u een afwijking constateert.</li> </ol>
	<p><b>BIJ LANGZAAM RIJDEN</b></p> <p>Ontkoppelen en slippen Trap het inching-pedaal in en controleer het koppelen tijdens het rijden.</p> <p>► Let op! Zorg dat de versnellingspook of bedieningshendel in iedere versnelling goed werkt en voer dan de</p>

	<p>bovenstaande controle uit terwijl u langzaam rijdt.</p> <p><b>Remeffectiviteit</b> Controleer of er afwijkingen zijn als het rempedaal wordt ingedrukt en of de remmen alleen aan de zijkant werken. Activeer de parkeerrem; controleer of het voertuig kan worden gestopt en of het dan ook stil blijft staan.</p> <p>► Let op! Stop het voertuig meteen als u afwijkingen bespeurt en laat het voertuig door uw dealer inspecteren. De besturing controleren Draai het stuurwiel naar links en rechts terwijl u het voertuig langzaam laat rijden in een veilige omgeving; zo kunt u op afwijkingen controleren.</p> <p><b>VOORDAT U HET VOERTUIG IN DE GARAGE ZET</b> Verwijder eventueel vuil van alle voertuigonderdelen en voer dan het volgende uit.</p> <ol style="list-style-type: none"><li>1. Controleer of er water of olie lekt.</li><li>2. Controleer ieder onderdeel op kromtrekking, krassen, deuken of barsten.</li><li>3. Reinig het luchtfilterelement en smeer de vereiste onderdelen.</li><li>4. Zet de vork helemaal omhoog en daarna omlaag</li><li>5. om de binnenzijde van de hefcilinder te smeren.</li></ol> <p>► Let op! Zelfs een kleine afwijking kan een ernstig ongeval veroorzaken. Gebruik het voertuig niet totdat de reparatie is</p>
--	--

	uitgevoerd. Als u tijdens het gebruik iets ongewoons hebt gemerkt, moet u uw leidinggevende waarschuwen.
--	--

## 5. Wekelijks onderhoud

Controleer de onderstaande punten naast de punten die u iedere keer vóór gebruik controleert. Laat eventuele aanpassingen of vervangingen door Prins Maasdijk Uitvoeren. Controleer het voertuig grondig zodat u veilig en prettig kunt werken.

<b>Punten voor de wekelijkse controle (40 uren):</b>
LuchtfILTER - reinigen
Ventilatorriem - controleren
Oliepeil koppelomvormer - controleren
Bouten en moeren - opnieuw aandraaien
Mast en stuurmechanisme - smeren
Kettingsmering - motoroli

	<p><b>Bouten en moeren opnieuw aandraaien</b></p> <p>Draai iedere bout en moer op het chassis en het laad- / lossysteem opnieuw aan.</p> <p>Mast en stuurmechanisme smeren</p> <p>Smeer in overeenstemming met de smeertabel.</p> <p>► Let op!</p> <ul style="list-style-type: none"> <li>• Reinig de smeermontagepunten grondig voordat u gaat smeren.</li> <li>• Veeg het overtollige vet af na het smeren.</li> </ul>
--	--

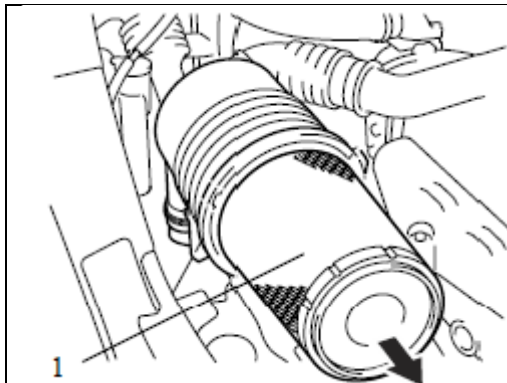

### Het luchtfilter reinigen

Het element kan worden verwijderd nadat u de drie vergrendelingen hebt verwijderd. Het element reinigen

1. Klop voorzichtig op het filterpapier zonder schade te veroorzaken of blaas de stof van binnenuit met druklucht weg (7 kg/cm<sup>2</sup> of minder).
2. Als het element is gereinigd, moet u het stof uit de
3. loosklep verwijderen.

#### Opmerking:

- Vervang het element altijd als het filterpapier is gescheurd of beschadigd.
- Was het element als er veel vuil op zit.

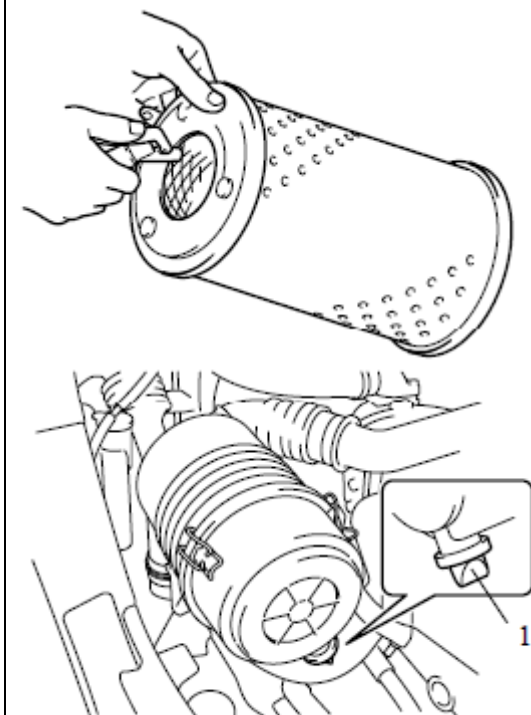

### Het element wassen

1. Laat het element ongeveer 30 minuten weken in water dat een neutraal schoonmaakmiddel bevat en was het daarna af. Zorg dat er geen krassen op het filterpapier komen.
2. Na het wassen kunt u het element met schoon water afspoelen (de waterdruk moet minder dan 2,8 kg/cm<sup>2</sup> zijn).
3. Laat het element aan de lucht drogen of gebruik een droger (koude lucht). Gebruik nooit perslucht of vlammen.

#### Opmerking:

- Het element moet na zes keer wassen of na een gebruiksperiode van één jaar worden vervangen.

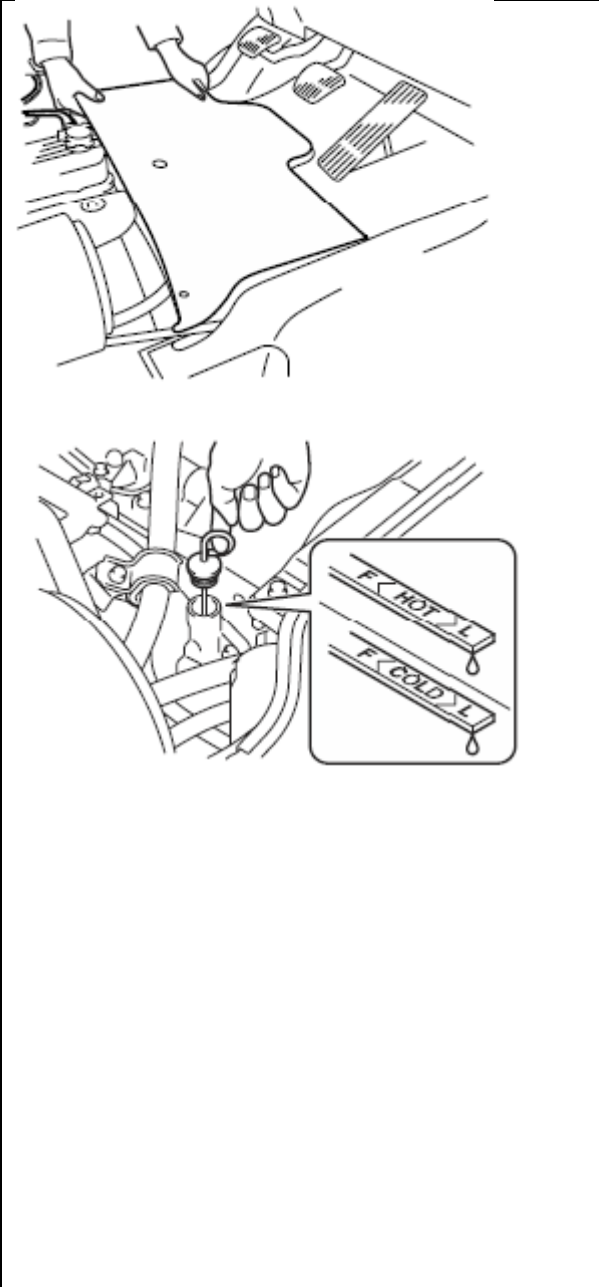
	<ul style="list-style-type: none"> <li>• Het binnenste element hoeft niet te worden gereinigd als het dubbelcycloon luchtfilter (OPT) wordt gereinigd.</li> <li>•</li> </ul> <p>Reinig alleen het buitenste element. Het is van essentieel belang dat u zowel de binnenste als buitenste elementen op tijd vervangt.</p>
	<p><b>Het oliepeil van de koppelomvormer controleren</b></p> <ol style="list-style-type: none"> <li>1. Parkeer het voertuig op een veilige plek op een vlakke ondergrond en stop de motor.</li> </ol> <p>► Let op!</p> <p>Controleer de volgende punten terwijl de parkeerrem is geactiveerd en de vork op de grond staat:</p> <ol style="list-style-type: none"> <li>2. Open de motorkap en verwijder de voetenplank.</li> <li>3. Haal de oliepeilstok uit de tank en veeg deze schoon met een schone doek.</li> <li>4. Steek hem terug in de tank en haal hem er weer uit. Controleer of het oliepeil tussen de niveaus F en L Staat.</li> </ol> <p>Opmerking:</p> <ul style="list-style-type: none"> <li>• Voer deze controles uit met behulp van de 'KOUDE' zijde van de oliepeilstok voordat u het voertuig bedient.</li> <li>• De oliepeilstok is aan iedere zijde respectievelijk voorzien van de markeringen 'COLD' (koud) en 'HOT' (warm). Voer een inspectie uit met behulp van de 'KOUDE' zijde voordat u het voertuig gebruikt en</li> </ul>

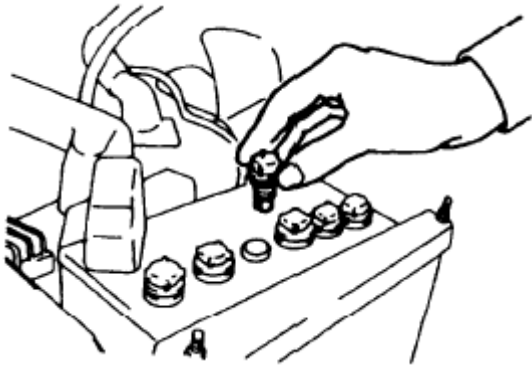
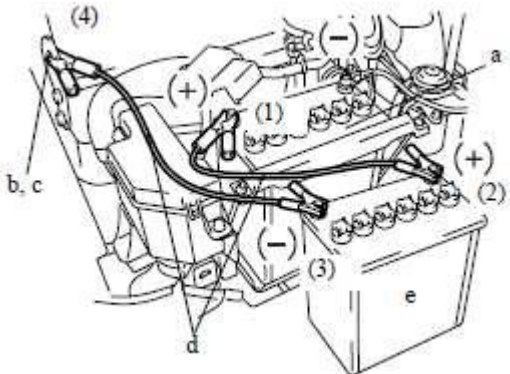
	<p>als de olietemperatuur 40°C of lager is.</p> <ul style="list-style-type: none"> <li>Als u het voertuig hebt gebruikt en de olietemperatuur 60°C of hoger is, dan moet u de 'WARME' zijde bij de controle gebruiken. Doe dit echter pas minimaal 30 seconden en maximaal 5 minuten nadat de motor is gestopt.</li> </ul> <p>5. Als het oliepeil nabij of onder de L-lijn zit, vul dan olie aan tot de F-lijn</p>
	<p><b>Het elektrolytniveau van de accu controleren</b></p> <ol style="list-style-type: none"> <li>Het elektrolytniveau van de accu moet tussen de bovenste en onderste niveaus staan (10 tot 15 mm onder de bovenkant van de platen).</li> <li>Als het elektrolytniveau onder het onderste niveau staat, verwijder dan de dop en vul via de waterinvoeropening gedestilleerd water bij tot het bovensteniveau.</li> </ol> <p>► Let op! Gebruik daarbij altijd gedestilleerd water. Draag een beschermingsbril als u aan de accu werkt.</p>
 <p>A. Voertuig met lege accu</p>	<p><b>Als de accu leeg is</b></p> <p>Als er startkabels aanwezig zijn, kan de motor met behulp van de accu van een ander voertuig worden Gestart. Sluit de startkabels volgens de volgorde in de afbeelding aan. Zorg dat de plus- en minpolen (+ en -) van de kabel goed worden aangesloten.</p> <p>► Let op!</p>

<p>B. Hijsoog voor motor C. Aan frame D. Startkabel E. Reserveaccu</p>	<ul style="list-style-type: none"><li>• Aansluiting (1): De pluspool (+) van de lege accu.</li><li>• Aansluiting (4): Gebruik een ander frame dan de accu.</li><li>• Sluit de accu's niet direct aan om de kans op ontploffing te vermijden. (Ontvlambare gassen uit de accu's kunnen vlam vatten.)</li></ul>
--	---

## 6.Zelf onderhoud uitvoeren

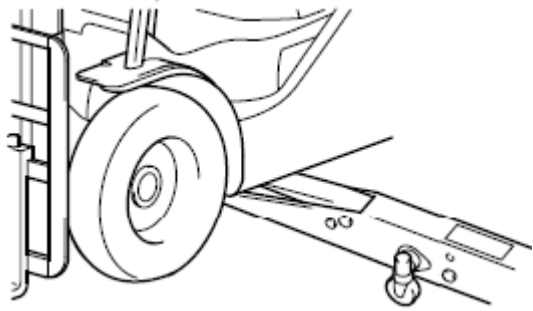
	<p><b>Banden wisselen</b></p> <p>► Let op!</p> <ul style="list-style-type: none"> <li>• Neem de juiste voorzorgsmaatregelen in acht als u het voertuig omhoog krijkt.</li> <li>• Zorg dat u nooit onder de vork of het chassis terechtkomt.</li> <li>• • Zie de onderhoudsgegevens voor het aanhaalmoment van de wielmoeren en de bandenspanning.</li> <li>• De juiste bandendruk staat op de band (met dubbellucht altijd het buitenste wiel 1 bar minder).</li> <li>• Overschrijd nooit de voorgeschreven luchtdruk.</li> <li>• Verwissel nooit een band zonder de contactsleutel op ON te zetten voordat u het voertuig omhoog krijkt. Nahet vervangen van de band kunt u de contactsleutel op</li> <li>• OFF zetten.</li> </ul>
---	---

### Antivries bijvullen

Als een voertuig wordt geplaatst in een gebied waar de temperatuur lager dan 0°C is, dan bevriest de koelvloeistof, waardoor er schade aan de radiator en/of het cilinderblok kan ontstaan. In dergelijke gevallen moet u antivries gebruiken. Als er Super Long Life Coolant (LLC) wordt gebruikt, moet de koelvloeistof elke twee jaar worden ververs. De bevroeringstemperatuur is afhankelijk van de hoeveelheid toegevoegd antivries.

### Antivriesmengsel (%)

Temperatuurbevroeringsbescherming (°C)	-12	-15	-24	-35
--	-----	-----	-----	-----

Mengsel (%)	25	30	40	50
-------------	----	----	----	----

► Let op!

De antivries is ontvlambaar, dus pas op met vuur. Voordat u antivries toevoegt, moet u de radiator, waterpomp, leidingen en het cilinderblok op lekkage controleren.

De procedure voor het bijvullen van antivries is als volgt:

1. Haal de dop van de radiator. Draai de afvoerkraan op de radiator en het cilinderblok open en laat de koelvloeistof weglopen.
2. Spoel de radiator en het cilinderblok door schoon water via de radiatorinvoer te gieten.
3. Nadat het water uit de radiator en het cilinderblok is weggelopen, draait u de afvoerkranen van de radiator en motor weer dicht.
4. Vul de juiste hoeveelheid antivries bij via de radiatorinvoer en vul de resterende ruimte op met schoon water.
5. Als er warm weer wordt verwacht en er geen kans op bevriezing meer is, dan kunt u de koelvloeistof met antivries weer aftappen (behalve LLC, dit wordt iedere 2 jaar vervangen). Spoel de radiator en het motorblok, en vul ze weer met schoon water.

### Het voorfilter reinigen (optie)

Controleer het voorfilter en reinig het als er zich een witte lijn met stof heeft opgebouwd.

### Zekeringen vervangen

Als een lamp niet brandt of een elektrisch apparaat niet functioneert, kan de daarbij behorende zekering zijn gesprongen. Controleer de zekering van ieder apparaat. De zekeringkast bevindt zich linksvoor in de openmotorkap.

*Opmerking:*

Zie de onderstaande tabel om te zien welke zekering bij welk apparaat hoort.

**Welke zekering hoort bij welk apparaat.**

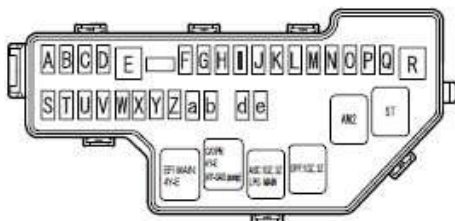
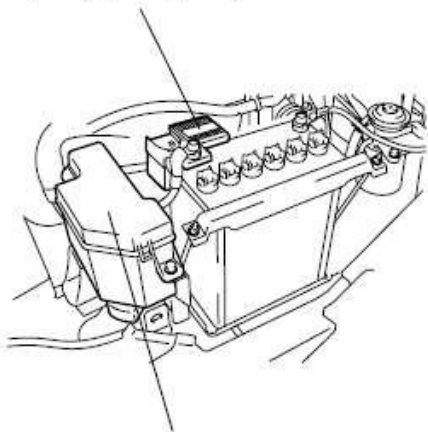

<b>A</b>	25 A	BLR
<b>B</b>	30 A	RR-WIP
<b>C</b>	20 A	FR-WIP
<b>D</b>	20 A	FR-WIP
<b>E</b>	40 A	AM1

<b>F</b>	15 A	HORN
<b>G</b>	-	-
<b>H</b>	15 A	EFI: 4Y-E DPF: 1DZ, 3Z
<b>I</b>	7,5 A	ALT-S
<b>J</b>	7,5 A	STOP
<b>K</b>	7,5 A	ACC-B (voor RADIO)
<b>L</b>	7,5 A	TAIL
<b>M</b>	7,5 A	ECU-B
<b>N</b>	7,5 A	E-THRO: 4Y-E ECU-B2: 1DZ, 3Z
<b>O</b>	15 A	HTR
<b>P</b>	15 A	WORK_LP
<b>Q</b>	15 A	HEAD
<b>R</b>	40 A	AM2
<b>S</b>	30 A	SPARE
<b>U</b>	7,5 A	SPARE
<b>V</b>	7,5 A	HME
<b>W</b>	10 A	ST
<b>X</b>	10 A	GAUGE
<b>Y</b>	10 A	BACK_LP
<b>Z</b>	10 A	SFT
<b>a</b>	15 A 7,5 A	TURN
<b>b</b>	15 A	IGN: 4Y-E IGN: 1DZ, 3Z
<b>c</b>	10 A	SPARE
<b>d</b>	10 A	SPARE

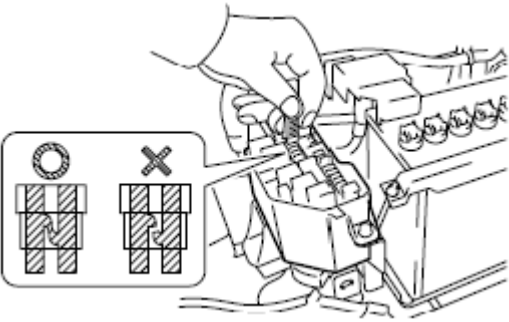

De zekeringen moeten als volgt worden gecontroleerd en vervangen:

1. Zet de contactsleutel op OFF.
2. Verwijder de plaat van de zekeringkast en haal de klem van de zekeringkast los.
3. Zet de zekeringklem op een zekering om deze te verwijderen.

	<p>4. De zekering is gesprongen als deze eruit ziet zoals rechts in de afbeelding links is te zien. Vervang de zekering.</p> <p>► Let op!</p> <ul style="list-style-type: none"> <li>• Gebruik alleen een zekering met dezelfde capaciteit als de oude.</li> <li>• Neem contact op met uw dealer voor een inspectie als de vervangen zekering opnieuw springt.</li> <li>• Vraag waar nodig uw dealer om de GLOW- of ALTzekering te vervangen.</li> </ul>
	<p><b>Lucht in brandstofsysteem aftappen (uitvoeringen met dieselmotor)</b>          Als de brandstof volledig op is geraakt of als er onderhoud aan het brandstofsysteem is uitgevoerd, moet u de lucht als volgt aftappen:</p> <ol style="list-style-type: none"> <li>1. Open de motorkap.</li> <li>2. Beweeg de pomp op en neer om deze te ontlichten.</li> </ol>
	<p><b>De sedimenter aftappen (uitvoeringen met dieselmotor)</b>          De sedimenter scheidt het in de brandstof aanwezige water. Het is in het brandstoffilter geïntegreerd. Als het waarschuwingslampje van de sedimenter gaat branden, moet u onmiddellijk het water aftappen volgens de onderstaande procedure, omdat het verzamelde water in de sedimenter boven een specifiek niveau is gekomen.</p> <ol style="list-style-type: none"> <li>1. Plaats een wateropvangbak onder het open einde van de aftapslang onder het brandstoffilter.</li> <li>2. Draai de aftapkraan een of twee keer rond om deze open te draaien</li> </ol>

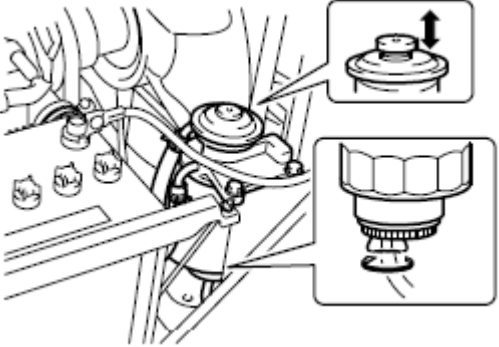
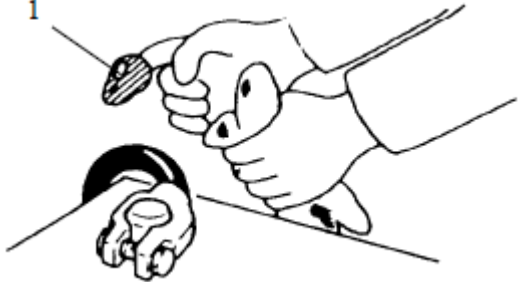
	<p>en beweeg de pomp op en neer om het water in de sedimenter af te tappen.</p> <p>3. Zodra er na het water lichte olie wordt afgevoerd, moet u de aftapkraan weer stevig dichtdraaien.</p>
 <ol style="list-style-type: none"> <li>1. Pomp</li> <li>2. Aftapplug</li> <li>3. Aftapslang</li> </ol>	<p>► Let op! Veeg de lichte olie zorgvuldig van de nabijgelegen onderdelen.</p> <p><b>De radiateurlamel reinigen</b> Reinig de radiator en de radiateurlamel. Als er zich hierin vuil heeft opgehoopt, kan dit oververhitting veroorzaken.</p> <p>► Let op!</p> <ul style="list-style-type: none"> <li>• Controleer of de motor voldoende is afgekoeld (nadat u deze hebt gestopt) voordat u begint met reinigen. Als u de juiste voorzorgsmaatregelen neemt, voorkomt u brandwonden.</li> <li>• Let er bij het reinigen van de radiateurlamel op dat deze niet vervormt.</li> <li>• Draag altijd een beschermingsbril en stofmasker bij het reinigen.</li> </ul>
 <ol style="list-style-type: none"> <li>1. Vet</li> </ol>	<p><b>De accu onderhouden</b></p> <p><b>Klemmen</b></p> <ol style="list-style-type: none"> <li>1. Een loszittende of roestende klem zorgt voor storing tijdens de verbinding: haal waar nodig het witte poeder weg door er warm water overheen te gieten. Smeer daarna de klem in.</li> <li>2. Verwijder de klem en als deze behoorlijk is verroest, haal dit dan weg met een staalborstel of</li> </ol>

	<p>schuurpapier. Bevestig de klem dan stevig op de accu en smeer de klem in.</p> <p><i>Opmerking:</i>          Ontkoppel de minklem (-) eerst voordat u de accu verwijdert. Sluit de plusklem (+) als eerste aan als u de accu terugplaatst.</p> <p>► <b>Let op!</b></p> <ul style="list-style-type: none"> <li>• Stop de motor als u aan de accu en de klemmen wilt werken.</li> <li>• Zorg dat u het deksel stevig vastzet zodat er geen vreemd materiaal in de accu terecht komt.</li> <li>• Voorkom kortsluiting in de accu en kom niet in de buurt van vuur, zoals van sigaretten, omdat het gas dat de accu uitstoot ontvlambaar is.</li> <li>• Zorg dat u geen contact hebt met de elektrolyt van de accu.</li> <li>• Als u elektrolyt in uw ogen of op uw huid krijgt, moet u dit meteen met ruim water wegspoelen en een arts raadplegen.</li> <li>• Laad de batterij op met het deksel eraf en in een goed geventileerde ruimte.</li> <li>• Als er elektrolyt van de accu wordt geknoeid, moet u het betreffende gebied en de omgeving grondig spoelen met water.</li> </ul>
	<p><b>De brandstoftank controleren</b>          Controleer de brandstoftank, tankdop, brandstofinlaat en aftapplug op mogelijke lekkage. Volg de onderstaande stappen:</p> <ol style="list-style-type: none"> <li>1. Probeer of u een lek kunt ruiken.</li> <li>2. Probeer of u een lek kunt zien.</li> </ol>

	<p>3. Probeer het mogelijke lek aan te raken.</p> <p>Neem contact op met Prins Maasdijk als u een lek vindt en vraag hem de tank onmiddellijk te repareren.</p> <p>► Let op! Voer nooit zelf laswerkzaamheden of andere reparaties uit, omdat dit ontploffing of brand kan veroorzaken.</p>
	<p><b>Controle en onderhoud van vorkheftrucks met LPG-installatie</b></p> <p>Controleer en onderhoud LPG-vorkheftrucks zoals iedere conventionele vorkheftruck. Daarnaast zijn er extra controles en onderhoudspunten, zoals hieronder beschreven.</p> <ul style="list-style-type: none"> <li>• Inspectie vóór gebruik.</li> <li>• Controle op LPG-lekkage</li> <li>• Veeg het zeepsop of neutrale schoonmaakmiddel van de natte onderdelen nadat de controle van het gaslek is voltooid.</li> <li>• Als er een gaslek wordt gedetecteerd, moet u eventuele brandjes onmiddellijk stoppen, het gebied goed ventileren en ervoor zorgen dat er geen vuur in het gebied aanwezig is. Neem daarna contact op met een gekwalificeerde dealer of onderhoudswerkplaats.</li> </ul> <p>► Let op! Voer nooit een controle op LPG-lekkage uit in de buurt van vuur. Zorg</p>

	<p>dat er tijdens de gehele controle geen vuurbron in het gebied aanwezig is.</p> <p><b>Waarschuwing!</b> Als u ernstige ongevallen als gevolg van brand of explosie wilt voorkomen, moet u zich aan onderstaande regels houden:</p> <ul style="list-style-type: none"><li>• Zet de contactsleutel op OFF en doe de lampen uit.</li><li>• Controleer alleen op lekkage in een goed geventileerde en goedgekeurde ruimte.</li><li>• Roken, vuur of vlammen zijn niet toegestaan.</li><li>• Smeer zeepsop op alle verbindingen, eventuele luchtbellens geven lekkage aan.</li><li>• Gebruik nooit een andere vloeistof of open vuur.</li><li>• Start de motor pas als alle gaslucht is verdwenen.</li><li>• Als er gaslekkage wordt geconstateerd, moet u onmiddellijk uw leidinggevende waarschuwen zodat hij of zij een bevoegd monteur of Prins Maasdijk kan inschakelen voor reparatie. Het voertuig mag niet worden gebruikt.</li></ul> <ol style="list-style-type: none"><li>1. Draai de uitstroomklep van de LPG-tank linksom om hem te openen.</li><li>2. Zet de contactsleutel op 'I' (ON).</li><li>3. Draai de brandstofschaakelaar diverse keren achter elkaar op 'I' (ON) en 'O' (OFF) en laat de<ul style="list-style-type: none"><li>• schakelaar uiteindelijk in de stand 'O' (OFF) staan.</li></ul></li><li>4. Maak de slang en de aansluitingen op de LPG-tank en de regelaar nat</li></ol>
--	--

	<p>met zeepsop of een neutraal schoonmaakmiddel. Controleer op gaslekkage.</p> <p>5. Druk de teststang voor de brandstof op de regelaar een paar keer naar buiten.</p> <p>6. Maak de slang en de aansluitingen op de regelaar en de carburateur nat met zeepsop of een neutraal schoonmaakmiddel. Controleer op gaslekkage.</p> <p><b>Maandelijks inspectie en onderhoud</b></p> <ul style="list-style-type: none"><li>• Gaslekkage bij leidingen en verbindingen</li><li>• Schade aan leidingen en verbindingen</li><li>• De regelaar afstellen</li><li>• Barsten in, schade aan en gaslekkage bij de tank</li><li>• Loszittende of beschadigde tankbeugel</li><li>• Schade aan elektrische bedrading, loszittende klemmen</li></ul> <p><b>Draaien van aftapklep voor vloeistof</b></p> <p><b>Gaslek in de regelaarbehuizing</b></p> <ul style="list-style-type: none"><li>• Kwartaalinspectie en onderhoud</li><li>• Carburateur en adapter</li><li>• Werking van de regelaar (ieder jaar demonteren en repareren)</li><li>• Elektromagnetische klep</li><li>• Filter</li></ul>
--	---

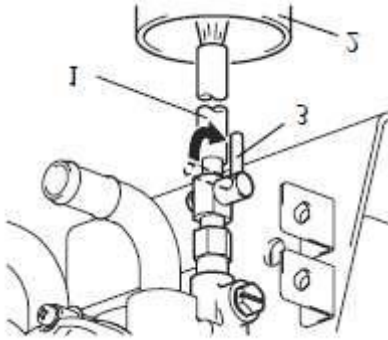

1. Slang
2. Oliecarter
3. Aftapkraan (optie)

### Teer uit de regelaar verwijderen

Teer heeft de neiging zich op te stapelen in de regelaar en dit moet wekelijks aan het einde van de werkdag worden verwijderd. Laat de motor afkoelen en verwijder de teer zoals hieronder beschreven.

1. Zet de brandstofschaakelaar in de stand 'O' (OFF) en open de motorkap.
2. Sluit een slang aan op de aftapkraan onder de regelaar.
3. Zet een oliepan onder de aftapkraan.
4. Open de aftapkraan en laat de teer in de oliepan druppelen.
5. Sluit de aftapkraan nadat alle teer uit de regelaar is verwijderd en koppel de slang af.

#### ► Let op!

Als er teer op het voertuig zit, moet u dit volledig verwijderen met een doek.

## 7. Periodiek onderhoud

Periodieke inspectie en onderhoud zijn nodig om uw vorkheftruck soepel te laten functioneren. Het toegewezen aantal uren in de inspectiecyclus is als volgt:

Dagelijk (controle voor gebruik)	ledere 8 uur
Wekelijks	ledere 40 uur
6 weken	ledere 250 uur
3 maanden	ledere 500 uur
6 maanden	ledere 1000 uur
Jaarlijks	ledere 2000 uur

Als het gebruik van het voertuig binnen 6 weken hoger is dan 250 uur, moet u het aantal uren aanhouden voor het uitvoeren van een periodieke inspectie. De controles vóór gebruik en de wekelijkse inspecties moeten bij voorkeur door de gebruiker worden uitgevoerd. De 6-wekelijkse, 3-maandelijkse, 6-maandelijkse en jaarlijkse inspectie moet door Prins Maasdijk worden uitgevoerd omdat hiervoor geavanceerde technologie en speciaal gereedschap nodig is. Zie de tabel voor periodiek onderhoud voor de punten voor inspectie en onderhoud en voor inspectiecycli. Gebruik alleen originele onderdelen voor vervangingsonderdelen en gebruik de aanbevolen smeermiddelen.

### 7.1 Tabel voor periodieke vervanging/verversing

VERVANGINGSPERIODE (Gezamenlijke gebruiksuren of maandelijkse gebruikperiode, welke het eerst van toepassing is)	Elke	6	3	6	12	MaandenUren
	Elke	weken 250	500	1000	2000	

Motorolie		● *	● **	←	←	
Motoroliefilter		● *	●	←	←	
Koelvloeistof (behalve LLC, dit moet iedere 2 jaar worden vervangen)			●	←	←	
Luchtfilterelement					●	
Olie voor koppelomvormer				●	←	
Oliefilter voor koppelomvormer				●	←	
Differentieelolie					●	
Hydraulische olie				●	←	
Hydraulische-oliefilter		● *		●	←	
Wielagersmeermiddel					●	
Bougies				●	←	
Hoofdcilinder, wielcilinderdoppen en dichtingen					●	
Remvloeistof				●	←	
Stuurbevestigingsleiding (ledere 2 jaar)						
Rubberen onderdelen van stuurbevestiging (ledere 2 jaar)						
Hydraulische leiding			ledere 2 jaar)			
Reservetankleiding			ledere 2 jaar)			
Brandstofleiding			ledere 2 jaar)			
Rubberen slang voor koppelomvormer			ledere 2 jaar)			
Vorkdemper (OPT)			ledere 2 jaar)			
Ketting			ledere 2 jaar)			
Afdichting hydraulische-oliepomp			(ledere 3 jaar)			
Katalysatiedemping (OPT)			(ledere 3 jaar of na 6000 uur) ●			
3-weg katalysatiedemping (OPT)			(Om de 5000 bedrijfsuren)			

\* De motorolie en het oliefilter van nieuwe voertuigen moeten na 6 weken of 250 uur worden ververs/vervangen.

\*\* voor API CF-4 en een hogere oliekwaliteit (dieselmotor)

*Opmerking:*

- Bij zware werkomstandigheden raden wij u een onderhoudsinterval van 170 uur of 1 maand aan.
- Betreffende motoruitvoeringen: 4Y, 1DZ-III, 3Z
- Motorolie is beperkt tot voertuigen die motorolie uit de volgende of hogere klasse gebruiken:
  - Dieselmotoren: API klasse CF-4 of hoger
  - Benzine-/LPG-motoren: API-klasse SL of hoger

## 7.2 Tabel voor periodiek onderhoud

### INSPECTIEMETHODE

I: Inspecteren, corrigeren en waar nodig vervangen

T: Vastdraaien

C: Reinigen

L: Smeren

M: Meten, corrigeren en waar nodig afstellen.

<b>MOTOR</b>						
<b>Basisonderdelen</b>						
Starttoestand en ongebruikelijk geluid		I *	I	←	←	
Rotatietoestand tijdens stationair		M *	M	←	←	

Rotatietoestand tijdens acceleratie		M *	M	←	←	
Toestand uitlaatgas		I *	I	←	←	
Luchtfilteerelement		C *	C	←	←	
Klepspeling					M	
Compressie					M	
Cilinderkopbout					T	
Rubberen ophanging geluiddemper					T	
<b>Doorblaasgasreductie-inrichting</b>						
Verstopping en schade aan PCV-klep en leidingen		I *	I	←	←	
<b>Regelaar</b>						
Maximale onbelaste gestabiliseerde rotatiesnelheid		M *	M	←	←	
<b>Smeersysteem</b>						
Olielekkage		I *	I	←	←	
Oliepeil		I *	I	←	←	
Verstopping en blokkering van oliefilter			I	←	←	
<b>Brandstofsysteem</b>						
Brandstoflekkage		I *	I	←	←	
Vervuiling en schade brandstoffilteerelement			I	←	←	
Injectietiming				M	←	
Injectiedruk en toestand van verstuiver					M	
Sedimenter aftappen				I	←	
<b>Koelsysteem</b>						
Koelvloeistofpeil en lekkage radiator		I *	I	←	←	
Slijtage rubberen leiding		I *	I	←	←	
Toestand radiator dop		I *	I	←	←	
Spanning en schade ventilatorriem		I *	I	←	←	
Rubberen ophanging radiator					I	
<b>Systeem voor driewegs uitlaatgasemissieregeling</b>						

Concentratiemeting uitlaatgas (koolmonoxide)					M	
Loszitten en schade van leidingverbindingen uitlaatsysteem						
Schade aan vacuümleidingen				←	←	
Schade aan vacuümsensor						
Reiniging en schade injector						
Registerschade						
Schade ABCV						
Schade watertemperatuursensor						
Schade zuurstofsensor						

<b>INSPECTIEPERIODE</b> (op basis van gebruiksuren of tijd in maanden, welke het eerst van toepassing is)	Elke Elke	6 weken 250	3 500	6 1000	12 2000	MaandenUren
<b>VERMOGENSTRANSMISSIESYSTEEM</b>						
<b>Differentieel</b>						
Olielekkage				←	←	
Oliepeil				←	←	
Loszittende bouten					T	
<b>Koppelmvormer en transmissie</b>						
Olielekkage				←	←	
Oliepeil				←	←	
Werking en loszittend besturingsmechanisme				←	←	
Werking regelklep en koppeling				←	←	
Werking inching-klep				←	←	
Afslatest en oliedrukmeting				M	←	
<b>Cardanas en drijfas</b>						
Loszittende verbinding			T	←	←	
Loszittende glijspieverbinding						
Loszittende universele verbinding						
Verdraaien en barsten van drijfas						
<b>RIJ-UITRUSTING</b>						
<b>Wielen</b>						
Bandenspanning			M	←	←	
Sneden en schade in banden en oneven loopvlakken				←	←	
Losse velg- en wielmoeren			T	←	←	
Diepte loopvlakken		M *		←	←	

Metalen deeltjes, steentjes of andere vreemde voorwerpen in de banden		*		←	←	
Schade aan velg, zijring en wielschijf		*		←	←	
Afwijkend geluid en loszitten van voorwiellager		*		←	←	
Afwijkend geluid en loszitten van achterwiellage		*		←	←	
<b>Vooras</b>						
Barsten in en schade aan behuizing						
<b>Achteras</b>						
Barsten in, schade aan en vervorming van drijfstaag					M	
Loszittende asstaag voorwaartse en achterwaartse richting						
<b>STUURSYSTEEM</b>						
<b>Stuurwiel</b>						
Speling en loszitten		*		←	←	
Werkomstandigheden		*		←	←	
<b>Stuurklep</b>						
Olielekkage		*		←	←	
Loszittende bevestiging		*		←	←	
<b>Stuurbekrachtiging</b>						
Olielekkage				←	←	
Loszittende bevestiging en verbindingen				←	←	
Schade aan stuurbekrachtigingsleiding						
<b>Fuseepen</b>						
Loszittende fusee				←	←	

Barsten en vervorming						
-----------------------	--	--	--	--	--	--

<b>INSPECTIEPERIODE</b> (op basis van gebruiksuren of tijd in maanden, welke het eerst van toepassing is	Elke Elke	6 weken 250	3 500	6 1000	12 2000	MaandenUren
<b>REMSYSTEEM</b>						
<b>Rempedaal</b>						
Speling en reserve			M	←	←	
Remeffect			I	←	←	
<b>Parkeerrem</b>						
Werkvermogen			I	←	←	
Remeffect			I	←	←	
Loszitten van en schade aan verbindingen en kabel		I*	I	←	←	
<b>Remleiding en -slang</b>						
Lekkage, schade en montagetoestand			I	←	←	
<b>Remolie</b>						
Peil		I	←	←	←	
<b>Hoofdcilinder of wielcilinder</b>						
Werking, slijtage, beschadiging en loszitten van de bevestiging					I	
<b>Remtrommel en -schoen</b>						
Ruimte tussen trommel en voering			M	←	←	
Schoenglijgedeelte en slijtage voering					I	
Werktoestand remschoen					I	
Roest ankerbout					I	
Slijtage contraveer, etc					M	

Werking automatische instelfunctie					I	
<b>Ankerplaat</b>						
Vervorming, barsten en beschadiging					I	
Loszittende bevestiging					T	
<b>SYSTEEM VOOR LADEN/LOSSEN</b>						
<b>Vork</b>						
Toestand vork en stoppen			I	←	←	
Gelijkvormigheid linker- en rechterside			I	←	←	
Barsten in vorkbasis en gelaste deel					I * *	
<b>Mast en hefarm</b>						
Vervorming, beschadiging en barsten in gelaste deel			I	←	←	
Loszittende mast en hefarm			I	←	←	
Slijtage en beschadiging van maststeunbus					I	
Slijtage en beschadiging en rotatietoestand cilinder			I	←	←	
Slijtage en beschadiging cilinderpen					I	
Slijtage en beschadiging maststrip			I	←	←	
<b>Ketting en kettingwiel</b>						

Spanning, vervorming en beschadiging ketting		*		←	←	
Kettingsmering				←	←	
Uitrekking van ketting						
Toestand ankerbout ketting				←	←	
Slijtage en beschadiging en rotatietoestand kettingwiel				←	←	
<b>Diverse hulpstukken (optie)</b>						
Afwijkingen en montagetoeestand				←	←	



<b>INSPECTIEPERIODE</b> (op basis van gebruiksuren of tijd in maanden, welke het eerst van toepassing is)	Elke Elke	6 weken 250	3 500	6 1000	12 2000	MaandenUren
<b>HYDRAULISCH SYSTEEM</b>						
<b>Cilinder</b>						
Loszitten en beschadiging cilinderbevestiging			T	←	←	
Vervorming en beschadiging van stang, stangschroeven en stanguiteinde			I	←	←	
Werking cilinder			I	←	←	
Natuurlijke val en natuurlijke voorwaartse kanteling			M	←	←	
Olielekkage en beschadiging			I	←	←	
Slijtage en beschadiging pen en cilinderassteun			I	←	←	
Hefsnelheid			M	←	←	
Ongelijke beweging			I	←	←	
<b>Oliepomp</b>						
Olielekkage en afwijkend geluid			I	←	←	
<b>Hydraulische olietank</b>						
Oliepeil en vervuiling			I	←	←	
Tank en oliezeef				C	←	
Olielekkage			I	←	←	
<b>Bedieningshendel</b>						
Loszittende verbindingen			I	←	←	

Werking				←	←	
<b>Olieregelklep</b>						
Meting ontlastingsdruk				←	←	
Werking ontlastingsklep en klep voor kantelvergrendeling			T	←	←	
<b>Leidingen oliedruk</b>						
Olielekkage				←	←	
Vervorming en beschadiging				←	←	
Loszittende verbindingen			T	←	←	
<b>ELEKTRISCH SYSTEEM</b>						
<b>Ontstekingsysteem</b>						
Barsten in verdelerkap		*		←	←	
Verbranding en elektrodenafstand bougies		*		←	←	
Verbranding klem verdelerzijde		*		←	←	
Slijtage en beschadiging middenstuk verdelerkap		*		←	←	
Interne loskoppeling bougiekabel						
Ontstekingstiming				M	←	
<b>Startmotor</b>						
Ineengrijpen drijf wiel				←	←	
<b>Lader</b>						
Laadeffect		*		←	←	
<b>Accu</b>						
Elektrolytpeil accu				←	←	
Soortelijk gewicht				M	←	

<b>Elektrische bedrading</b>						
Beschadiging kabelboom				←	←	
Zekeringen				←	←	
<b>Voorverwarmer</b>						
Defect gloeispiraal gloeibougie					←	
Open kring in inlaatverwarmer					←	

<b>INSPECTIEPERIODE</b> (op basis van gebruiksuren of tijd in maanden, welke het eerst van toepassing is)	Elke Elke	6 weken 250	3 500	6 1000	12 2000	MaandenUren
<b>VEILIGHEIDSVORZIENINGEN, ETC.</b>						
<b>Overkapping</b>						
Barsten in gelast deel				←	←	
Vervorming en beschadiging				←	←	
<b>Rugleuning</b>						
Loszittende bevestiging			T	←	←	
Vervorming, barsten en beschadiging				←	←	
<b>Verlichtingssysteem</b>						
Werking en montage-toestand				←	←	
<b>Claxon</b>						
Werking en montage-toestand				←	←	
<b>Instrument</b>						
Werking				←	←	
<b>Achteruitrijzoemer (optie)</b>						
Werking en montage-toestand				←	←	
<b>OPS</b>						
Werking				←	←	
<b>Bestuurdersstoel</b>						
Loszitten en beschadiging van bevestiging				←	←	
Beschadiging en/of werking van veiligheidsgordels				←	←	
Werktoestand van stoelschakelaar				←	←	

<b>Carrosserie</b>						
Beschadiging van en barsten in chassis, dwarsbalk, etc.					I	
Loszittende bouten					T	
<b>Cabine (optie)</b>						
Vervorming, barsten en beschadiging			I	←	←	
Barsten in lassen			I	←	←	
Slijtage en barsten in siliconen afdichtstrips					I	
Slijtage en beschadiging van rubberen materiaal voor cabineophanging					I	
<b>Achteruitkijkspiegel (optie)</b>						
Vuil, beschadiging			I	←	←	
Achteruitreflectie			I	←	←	
<b>Overig</b>						
Smering			L	←	←	

\* Bij nieuwe voertuigen

\*\* Scheur- en breukdetector

*Opmerking:*

Bij zware werkomstandigheden raden wij u een onderhoudsinterval van 170 uur of 1 maand aan.

## 8. Onderhoudsgegevens

### Waardeaanpassingstabel

Onderdeel	Uitvoering			Serie 1.5 ton	Serie 1.8 ton	Serie 2.0-2.5 ton	Serie 3.0 ton	Serie 3.5 ton
Ventilatorriemspanning (10 kg (22 lb) onderdruk)	mm (inch)			8-13 (0.31-0.51)	←	←	←	←
Bougieelektroden afstand	mm (inch)		4Y	0.7-0.8 (0.028-0.031)	←	←	←	←
Type bougie			4Y	W9EXR-U	←	←	←	←
Ontstekingstiming (BTDC)	graden / rpm		4Y	7/750	←	←	←	←
Ontstekingsreeks			4Y	1-3-4-2	←	←	←	←
Brandstofinjectietiming (BTDC)	mmlift / TDC		1DZ-III	0.77	←	←	←	←
			3Z	0.90	←	←	←	←
Brandstofinjectierreeks			1DZII• 3Z	1-3-4-2	←	←	←	←
Klepspeling (bij warm)	mm (inch)		4Y	0 (zelfafstellend)	←	←	←	←

		IN	1DZ-III	0.18-0.22 (0.007-0.009)	←	←	←	←
			3Z	0.15-0.25 (0.006-0.010)	←	←	←	←
		EX	4Y	0 (zelfafstellend)	←	←	←	←
			1DZ-III	0.33-0.37 (0.013-0.015)	←	←	←	←
			3Z	0.31-0.41 (0.012-0.016)	←	←	←	←
Stationair toerental	omw/ min		4Y	750 ± 30	←	←	←	←
			1DZ-III	750	←	←	←	←
			3Z	775 ± 25	←	←	←	←
Maximumsnelheid zonder lading	omw/ min		4Y	2570	←	←	←	←
			1DZ-III	2600	←	←	←	←
			3Z	-	←	←	←	2400
Motorcompressie	MPa/rpm (psi/rpm)	Std	4Y	1.2/250 (174/250)	←	←	←	←
			1DZ-III	3.3/260 (479/260)	←	←	←	←
			3Z	3.9/260 (566/260)	←	←	←	←
		Grens	1DZ-III	2.6/260 (377/260)	←	←	←	←
			3Z	3.5/260 (508/260)	←	←	←	←

Speling stuurwiel (bij stationair)	mm (inch)			20-50 (0.79-1.97)	←	←	←	←
Ingestelde druk olieregelklep	kg/cm <sup>2</sup> (psi)	Heffen		182 (2580)	←	191 (2710)	←	←
		Kantelen		120 (1710)	←	150 (2130)	←	←
Speling rempedaal	mm (inch)			1-5 (0.04-0.20)	←	←	←	←
Ruimte tussen rempedaal en vloer	mm (inch)			135 (5,31) of meer	←	←	←	←
Speling inching-en rempedaal	mm (inch)			1-3 (0.039-0.12)	←	←	←	←
Geluidsdrukkniveau (LPA) in overeenstemming met EN 12053* (EN spec)	dB (A)			77	77	77	77	77
				79	79	79	79	79
Trillingsniveau in overeenstemming met EN 13059* (EC-spec.)	m/s <sup>2</sup>			0.9	0.9	0.9	0.9	0.9

### Waardeaanpassingstabel

Onderdeel	Uitvoering	Serie 1.5-1.8 ton	Serie 2.0-2.5 ton	Serie 3.0-3.5 ton

Aanhaalmoment wielmoer	N-m (kg- m) [ft-lb]	Voorwielen	Enkele band	118-196 (12-20) [87-145]	←	294- 588 (30- 60) [217- 434]
			Dubbele band	177-392 (18-40) [130- 289]	177- 392 (18- 40) [130- 289]	294- 588 (30- 60) [217- 434]
		Achterwielen	Zijring velg	89-157 (9-16) [65- 116]	177- 392 (18- 40) [130- 289]	118- 196 (12- 20) [87- 145]
Soortelijk gewicht accuelektrolyt 20 °C (°F)						1.28

### Smeermiddelencapaciteit en types

Onderdeel	Uitvoering			Serie 1.5- 1.8 ton	Serie 2.0-2.5 ton	Serie 3.0- 3.5 ton	Type
	ℓ (Am. gallo n)	LPG	4Y				
Motorolie				4.0 (1.06 )	←	←	API SL, SM SAE 30 voor normale Omgevingen SAE 20 voor lage temperature n

		Diesel	ID Z- III	7.9 (2.0 9)	←	←	API: CF-4
			3Z	-	-	9.4 (2.48) *	
Koppelomvormer	ℓ (Am. gallon)	1 versnell ing		6.0 (1.58 )	←	←	Automatisch e transmissiev oel- stof GM Dexron II
Differentieel	ℓ (Am. gallon)			5.8 (1.53 )	6.1 (1.61)	8.2 (2.16)	API GL-4, GL-5 Hypoidetand wiel- olie SAE85W-90
Brandstoftank	ℓ (Am. gallon)			45 (11.9)	60 (15.8)		
Wiellagers, chassis, kantelbesturing en mast- en smeermontage punten					Juiste hoeveel heid	←	MP- smeermiddel
Remleiding	ℓ (Am. gallon)			0.2 (0.0 5)	←	←	SAE J-1703 DOT- 3
Motorkoelsyste em (exclusief reservetank)	l (Am.)		4Y	8.4 (2.22 )	8.5 (2.24)	9.7 (2.56 )	LLC*

	gallo n)		ID Z- III	7.0 (1.85 )	8.4 (2.22)	←	
			3Z	-	-	9.3 (2.46 )**	
Reservetank radiateur (bij markering FULL)	ℓ (Am. gallo n)			0.47 (0.12 4)	←	←	
Hydraulische olie	ℓ (Am. gallo n)			30 (7.9)	33 (8.7)	34 (9.0)	ISO VG 32

\* Long Life Coolant (voldoende verdund met schoon water). Het peil van de hydraulische olie heeft betrekking op de V-mast met een hefhoogte van 3.000 mm.

\*\* Alleen modellen van 3,5 ton

*Opmerking:*

- A. Gebruik niet alleen water.
- B. Het gebruik van de verkeerde koelvloeistof kan schade aan het koelsysteem tot gevolg hebben.
- C. Gebruik alleen koelvloeistof met de juiste specificaties:
  - silicaatvrij, op basis van ethyleenglycol
  - aminevrij
  - nitrietvrij
  - boraatvrije motorkoelvloeistof met long-life hybride organisch-zuurtechnologie.

Koelvloeistof met een long-life hybride organisch-zuurtechnologie bestaat uit een combinatie van organische en fosforzuren in een lage concentratie.



## 9. Motorspecificaties

Motor	1DZ-III		3Z	4Y	
Brandstoftype	Diesel		Diesel	LPG	
Serie Truck	1.5 – 1.8 ton	2.0 – 2.5 – 3.0 ton	3.5 ton	1.5 – 1.8 – 2.0 – 2.5 ton	3.0 – 3.5 ton
Cilinderinhoud (l)	2.486	←	3.469	2.237	←
Boring – Slag (mm)	86x107	←	98x115	91x86	←
Compressieverhouding	21.5	←	←	8.8	←
Vermogen (kW)	38	41	42	38	42
Max. koppel (Nm / omw/min)	157 / 2300	157 / 2500	200 / 1600	160 / 2100	160 / 2200

## 10. Wielen en Banden

### 10.1 Bandendruk

Bij Enkellucht:	Tiger L	Tiger XL	Tiger XXL
Banden achter	2.5 bar	1.5 bar	1.5 bar
Banden voor	3 bar	3 bar	3 bar

Bij Dubbellucht:	Tiger L	Tiger XL	Tiger XXL
Banden voor (binnen)	3 bar	3 bar	3 bar
Banden achter (buiten)	2 bar	2 bar	2 bar

### 10.2 Overzicht Wielen en Banen

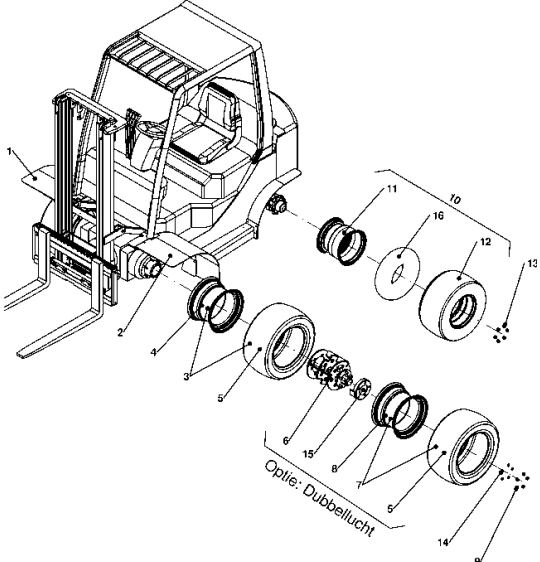

**Tiger L**

1. Voorscherm Dubbellucht Rechts
2. Voorscherm Dubbellucht Links
3. Aandrijfwiel 295x50-15 compleet
4. Velg 295x50-15
5. Buitenband 295x50-15
6. Vrijloopnaaf (optie)
7. Aandrijfwiel 295x50-15 compleet buitenwiel (optie)
8. Velg 295x50-15 buitenwiel (optie)
9. Wielmoer
10. Achterwiel 20x10-10 compleet
11. Velg 20x10-10
12. Buitenband 20x10-10
13. Wielbout
14. Ring
15. Aanslagplaat
16. Vrijloopnaaf
17. Binnenband 20x10-10

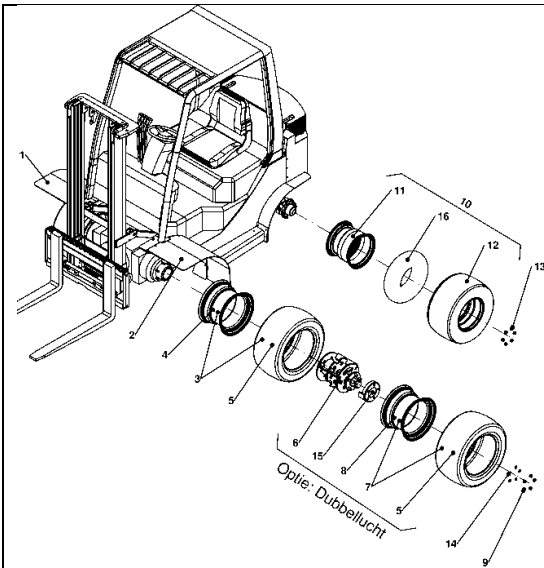

### Tiger XL

1. Voorscherm Dubbellucht Rechts
2. Voorscherm Dubbellucht Links
3. Aandrijfwiel 295x50-15 compleet
4. Velg 295x50-15
5. Buitenband 295x50-15
6. Vrijloopnaaf (optie)
7. Aandrijfwiel 295x50-15
8. compleet buitenwiel (optie)
9. Velg 295x50-15 buitenwiel (optie)
10. Wielmoer
11. Achterwiel 24x13-12 compleet
12. Velg 24x13-12
13. Buitenband 24x13-12 Wielbout
14. Ring
15. Anslagplaat Vrijloopnaaf
16. Binnenband 24x13-12

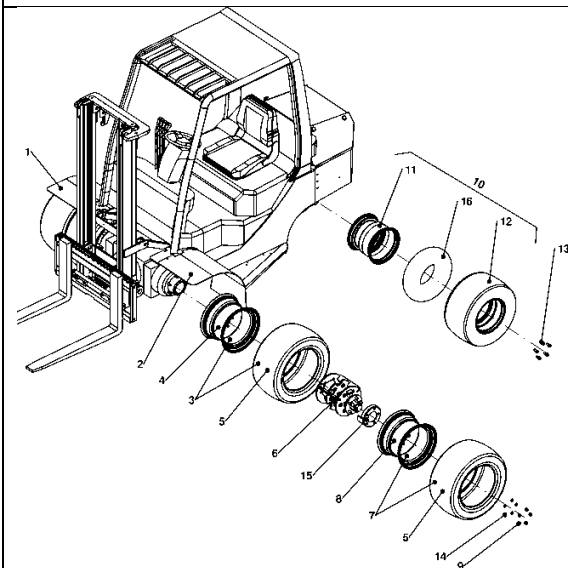

### Tiger XXL

1. Voorscherm Dubbellucht Rechts
2. Voorscherm Dubbellucht Links
3. Aandrijfwiel 295x50-15 compleet
4. Velg 295x50-15
5. Buitenband 295x50-15
6. Vrijloopnaaf
7. Aandrijfwiel 295x50-15 compleet buitenwiel
8. Velg 295x50-15 buitenwiel
9. Wielmoer
10. Achterwiel 24x13-12 compleet
11. Velg 24x13-12
12. Buitenband 24x13-12
13. Wielbout
14. Ring
15. Anslagplaat Vrijloopnaaf
16. Binnenband 24x13-12